

Falldür-Beschlag Wing Line 770 Alu für 1 Aluminium-Rahmenfalldür mit 2 Flügeln Systemteile

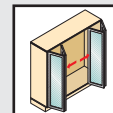

Laufprofil

- Zum Anschrauben
- Länge 2000 mm
- Aluminium blank

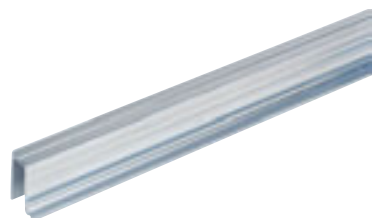

Bestell-Nr.	VE
1 079 089	4

Führungsprofil

- Gelocht
- Zum Anschrauben
- Länge 2000 mm
- Aluminium silber eloxiert



Bestell-Nr.	VE
0 072 919	4

Set Wing Line 770 Alu

Türanschlag	Bestell-Nr.	VE
links	0 042 301	1 Set
rechts	0 042 353	1 Set

Set rechts/links besteht aus:



Laufteil für Schnellmontage

- Mit 2 Aluminium-Rahmentür-Scharnieren
- Stahl vernickelt/
Kunststoff grau

Stück

1



Falldürscharnier

- Für Aluminium-Rahmentür
- Zum Anschrauben
- Stahl vernickelt

Stück

5



Blechsenkschraube 3,9 x 9,5 mm

- Für Falldürscharnier

Stück

20



Führungsteil

- Für Schnellmontage
- Mit 3 Führungsrollen und
1 Aluminium-Rahmentür-Scharnier

Stück

1



Blechsenkschraube 3,5 x 12 mm

Stück

6

Intermat 9936 Alu-Scharniere/Montageplatten sind separat zu bestellen – siehe Seite 4.4.22

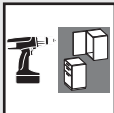

Falttür-Beschlag Wing Line 770 Alu für Aluminium-Rahmenprofil, Breite 19 mm Funktion/Montage

Türpaket 2 Flügel

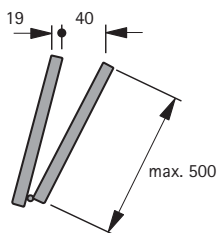

Falttür 2 Flügel

Türbreite max. 1000 mm
Türgewicht/Flügel max. 20 kg
Türflügelhöhe max. 2200 mm

Türflügelkonturen und Fugen

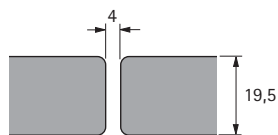

Einfräsbild

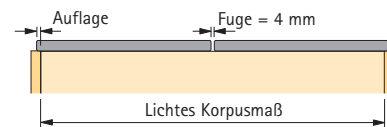
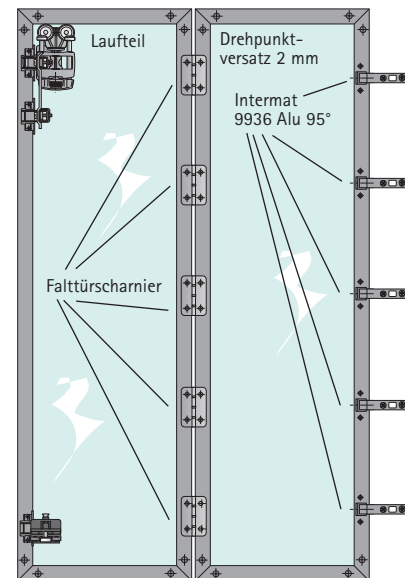
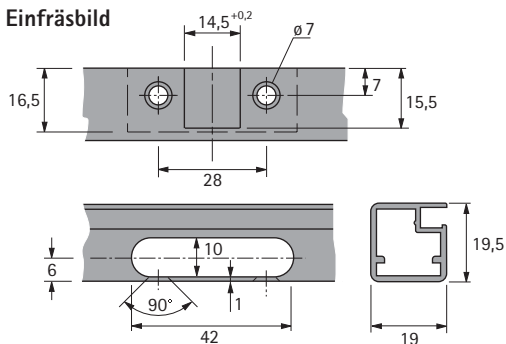

Berechnung der Türbreite/Türflügel

Türbreite = liches Korpusmaß + (2 x Auflage*)
Türflügelbreite = liches Korpusmaß - (1 x Fuge) + (2 x Auflage*) ÷ 2
* Auflage: max. 15 mm

Bohrbilder

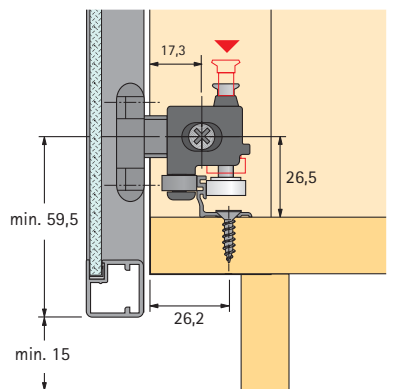
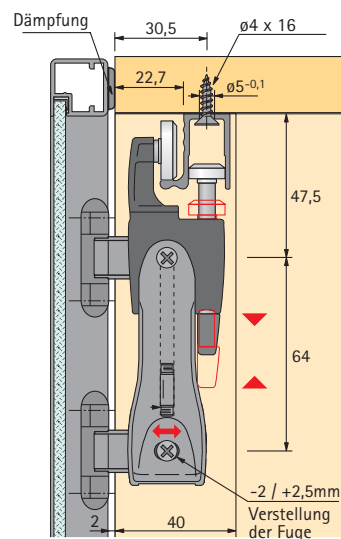
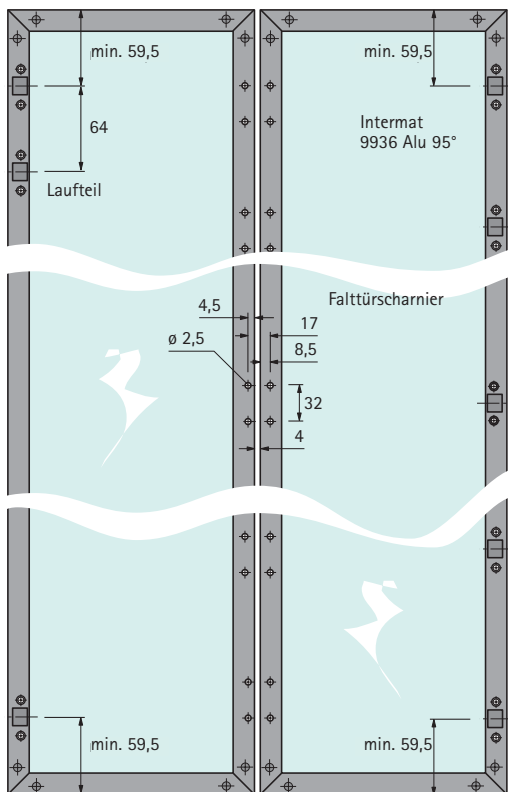

Glaszuschnitt = Türbreite/-höhe - 29 mm

Falldür-Beschlag Wing Line 770 Alu für Aluminium-Rahmenprofil, Breite 19 mm Montage

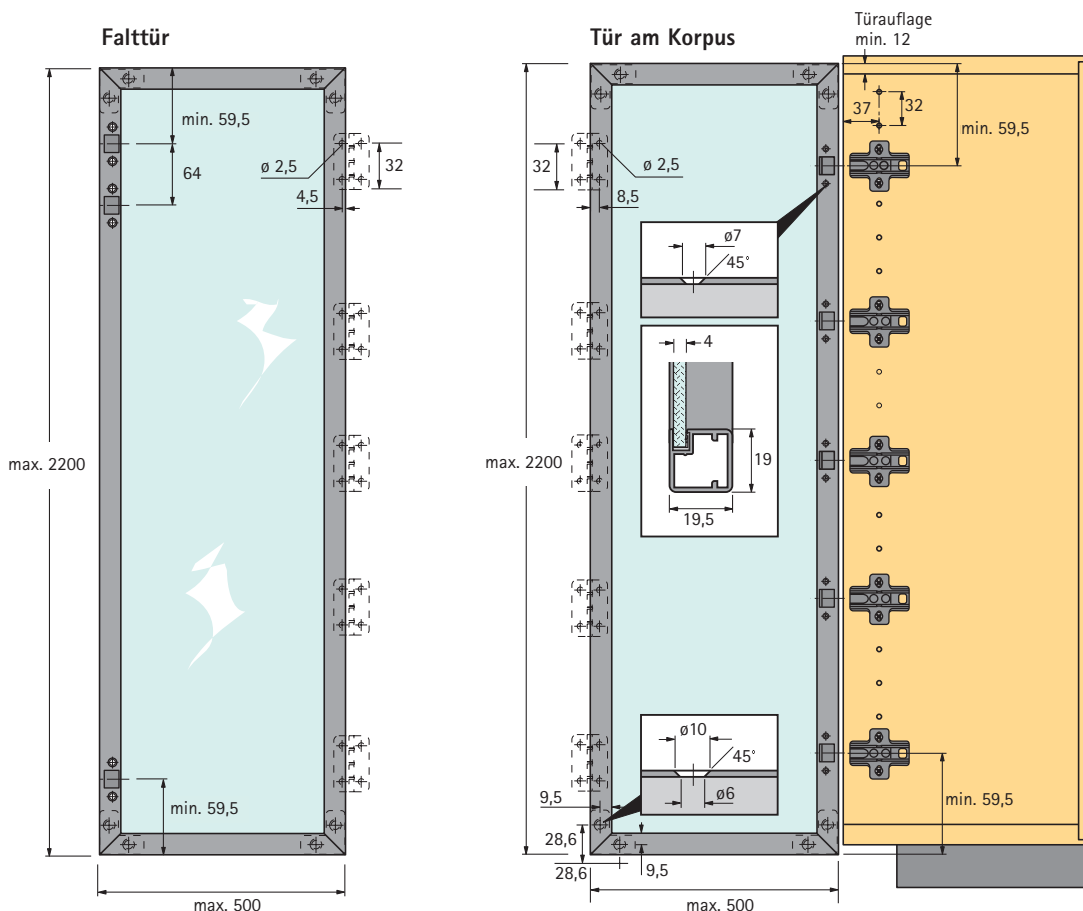
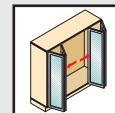

Achtung:
Bei Türhöhen > 1 m
muss die Glasscheibe mit
einem handelsüblichen
Kleber mit dem Aluprofil
verklebt werden!

Glaszuschnitt = Türbreite/-höhe - 29 mm

Die Alu-Rahmentüren sind mit folgendem
Scharnier zu verarbeiten:

Intermat 9936 Alu Silent System

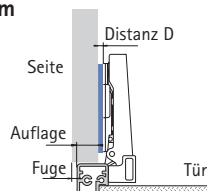

Kröpfung 0 mm	Auflage mm										
	5	6	7	8	9	10	11	12	13	14	15
Distanz D mm	10,5	9,5	8,5	7,5	6,5	5,5	4,5	3,5	2,5	1,5	0,5

* Auflagenverstellung $\pm 2,5$ mm

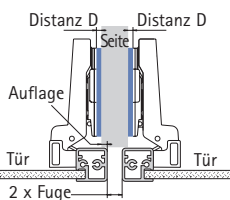

Kröpfung 9,5 mm	Auflage mm					
	0	1	2	3	4	5
Distanz D mm	6	5	4	3	2	1

* Auflagenverstellung $\pm 2,5$ mm

Seite
H
66
Türeinsprung T/
Scharniereinsprung H
bei 0 mm Distanz
95°
Tür

Kröpfung mm	H mm	T mm
0	19,5	10,0
9,5	29,0	19,5



Kröpfung mm	Bestell-Nr.	VE
0	0 060 582	1/10
9,5	0 060 683	1/10

Hinweis: Die Mindestfuge beträgt 1 mm pro Tür (2 mm bei Mittelwandanschlag)
Montageplatten und Abdeckkappen sind separat zu bestellen.