

INSTRUCTION DE MONTAGE

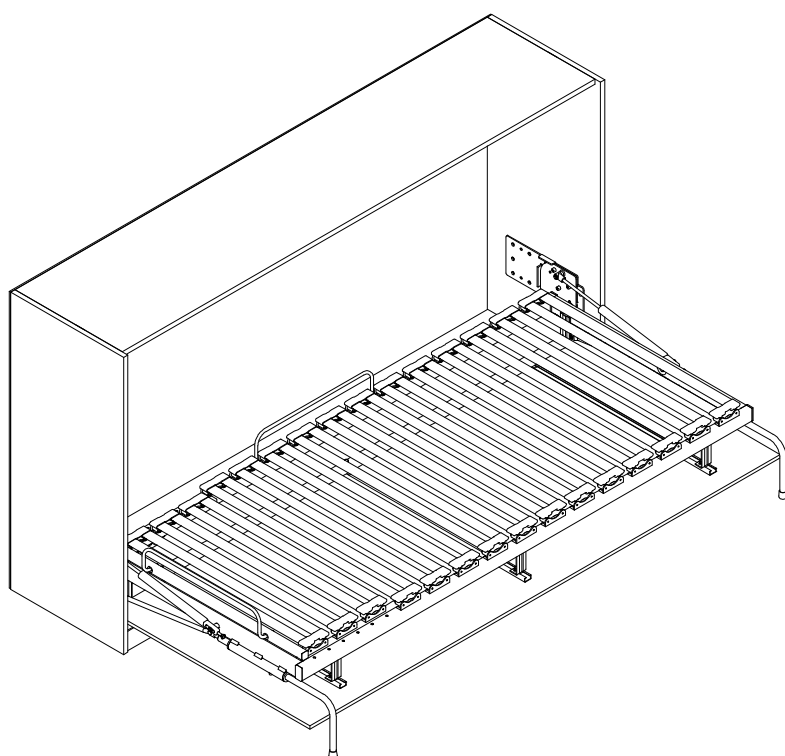

Chers clients, veuillez tenir compte des

A V E R T I S S E M E N T S !

ci-dessous!!



Ces avertissements et ces règles d'utilisation font partie intégrante du produit. **Un endommagement du mécanisme suite à l'inattention et au non respect des avertissements et des règles ci-dessous entraîne l'annulation des droits de garantie.**

1. Les pieds (éléments d'appui – zone 1 – voir) sur lesquels repose le lit lorsqu'il est ouvert, entrent et sortent automatiquement lors de l'ouverture et de la fermeture. Cette fonction n'est possible que lorsqu'aucun obstacle n'entrave le déplacement de l'élément d'appui (mains – risque de blessure, couette, coussin, drap, etc.).



2. Attention : coincer des obstacles dans le mécanisme détruit celui-ci!

LORS DE L'OUVERTURE ET DE LA FERMETURE DU LIT, VEILLENZ À TOUJOURS LAISSER LA ZONE DE DÉPLACEMENT DE L'ÉLÉMENT D'APPUI DÉGAGÉ. NE SAISISSEZ PAS l'élément d'appui lors de l'ouverture et de la fermeture.

3. Le remplissage des vérins à gaz est effectué à haute pression: ils ne doivent en aucun cas être déformés ou coincés, et leur déplacement ne doit pas être entravé.



LORS DE L'OUVERTURE ET DE LA FERMETURE DU LIT, VEILLENZ À TOUJOURS LAISSER LA ZONE DE DÉPLACEMENT DES VÉRINS À GAZ DÉGAGÉE (ZONE 2 – VOIR PHOTO).

Symbol

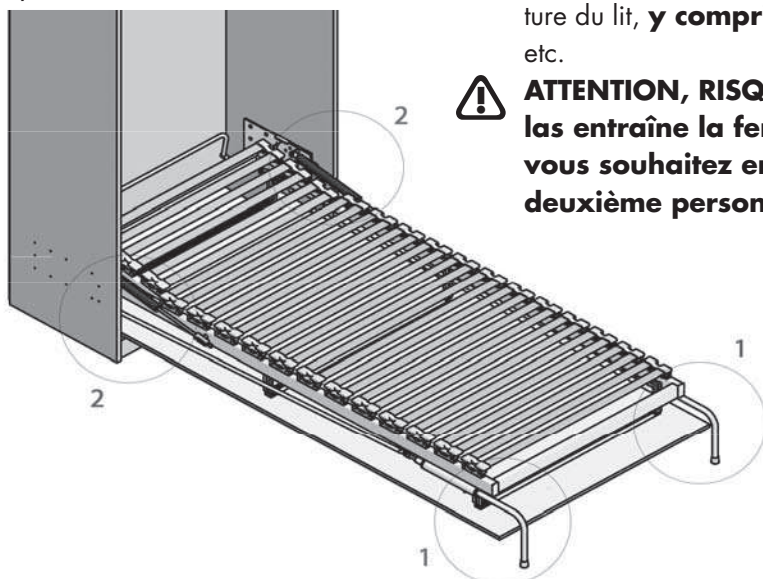

4. Les vérins à gaz supportent le poids total de la structure du lit, **y compris le matelas**, un panneau éventuel, etc.

ATTENTION, RISQUE DE BLESSURE : ôter le matelas entraîne la fermeture immédiate du lit! Si vous souhaitez enlever le matelas, il faut qu'une deuxième personne maintienne le lit!

Liste des numéros

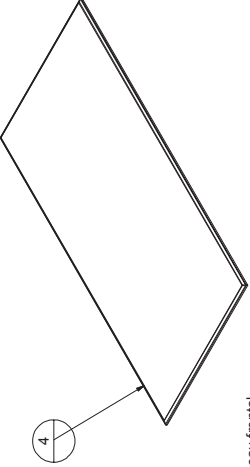
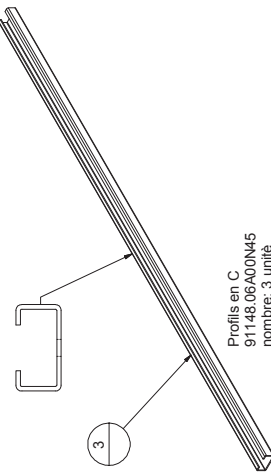
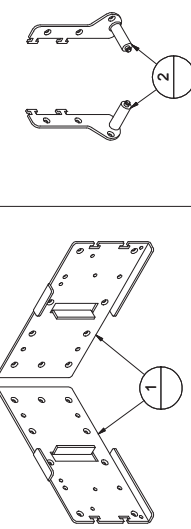
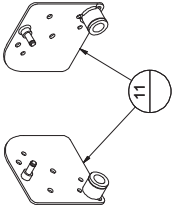
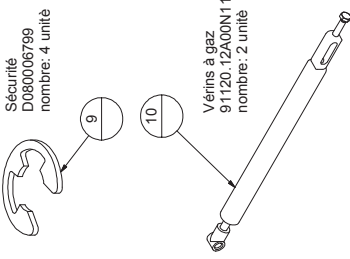
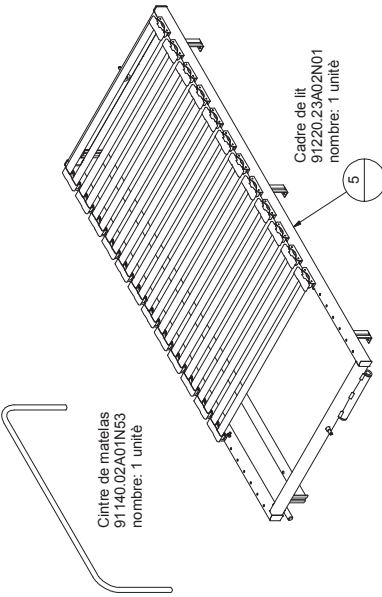
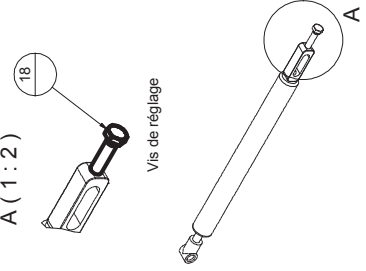
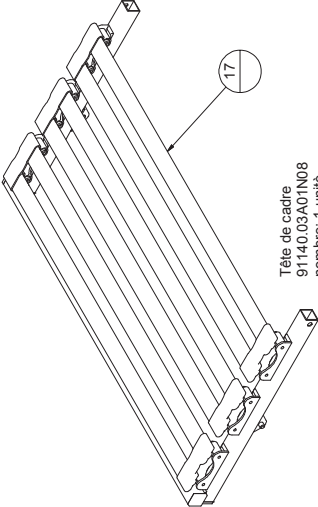
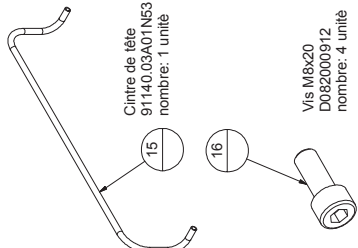
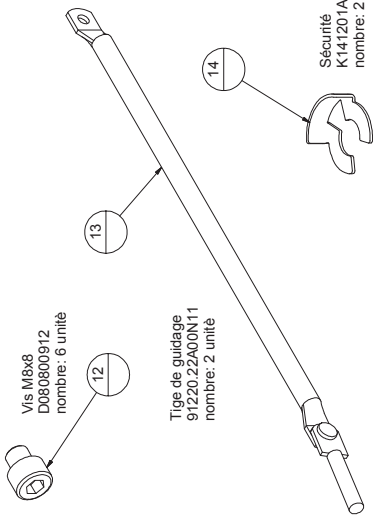
 <p>4</p> <p>Panneau frontal non compris dans la livraison</p>	 <p>3</p> <p>Profil en C 91148.06A00N45 nombre: 3 unité</p>	 <p>1</p> <p>à gauche 91220.02A01L52 nombre: 1 unité</p> <p>à droite 91220.02A01R52 nombre: 1 unité</p> <p>Plaque de fixation</p> <p>2</p> <p>à gauche 91220.02A00L05 nombre: 1 unité</p> <p>à droite 91220.02A00R05 nombre: 1 unité</p> <p>Plaque de pied</p>	 <p>11</p> <p>à gauche 91220.02A01L03 nombre: 1 unité</p> <p>à droite 91220.02A01R03 nombre: 1 unité</p> <p>Pailier / plaque de montage</p>	 <p>9</p> <p>Sécurité D08006799 nombre: 4 unité</p> <p>10</p> <p>Vérins à gaz 91120.12A00N11 nombre: 2 unité</p>	 <p>5</p> <p>Cadre de lit 91220.23A02N01 nombre: 1 unité</p> <p>6</p> <p>Vis D081600933 nombre: 3 unité</p> <p>7</p> <p>Rondelle D08000125 nombre: 6 unité</p> <p>8</p> <p>Plaquettes 98400.00A00N50 nombre: 6 unité</p> <p>Vis D084500933 nombre: 3 unité</p>	 <p>18</p> <p>A (1 : 2)</p> <p>Vis de réglage</p>	 <p>17</p> <p>Tête de cadre 91140.03A01N08 nombre: 1 unité</p> <p>Sécurité K141201A00 nombre: 2 unité</p>	 <p>15</p> <p>16</p> <p>Vis M8x20 D082000912 nombre: 4 unité</p> <p>Centre de tête 91140.03A01N53 nombre: 1 unité</p>	 <p>12</p> <p>13</p> <p>14</p> <p>Vis M8x8 D080800912 nombre: 6 unité</p> <p>Tige de guidage 91220.22A00N11 nombre: 2 unité</p> <p>Sécurité K141201A00 nombre: 2 unité</p>
-----------------------------------------------------------------------------------------------------------------------------------------------------	-------------------------------------------------------------------------------------------------------------------------------------------------------	-----------------------------------------------------------------------------------------------------------------------------------------------------------------------------------------------------------------------------------------------------------------------------------------------------------------------------------------------------------------------------------	----------------------------------------------------------------------------------------------------------------------------------------------------------------------------------------------------------------------------------------------	--------------------------------------------------------------------------------------------------------------------------------------------------------------------------------------------------------------------	-------------------------------------------------------------------------------------------------------------------------------------------------------------------------------------------------------------------------------------------------------------------------------------------------------------------------------------------------------------------------------------------	-------------------------------------------------------------------------------------------------------------------------------------	--------------------------------------------------------------------------------------------------------------------------------------------------------------------------------------------------------------	---------------------------------------------------------------------------------------------------------------------------------------------------------------------------------------------------------------------------	-----------------------------------------------------------------------------------------------------------------------------------------------------------------------------------------------------------------------------------------------------------------------------------------

WSB 91220.33 EK FVI

Exemple (dimension en mm) :

Matelas largeur x longueur	(A)	(B)	(C)	(D)	(E)	(F)
900x1900	1990	1120	1890	890	1055	870
900x2000	2090	1120	1990	890	1055	870

Livraison en une seule largeur de 900 mm !!

Lits pliants à une place, à mécanisme horizontal et avec porte s'encastrant.
L'équilibrage du poids est effectué à l'aide de vérins à gaz.
Les pieds se déplient automatiquement.

Vous pouvez déterminer vous-même les dimensions de l'armoire :

Longueur du matelas	- 10 mm =	longueur du cadre extérieur	(C)
Largeur du matelas	- 10 mm =	largeur du cadre extérieur	(D)
(C) +	100 mm =	longueur de l'élément monté dans le corps	(A)
(D) +	230 mm =	hauteur intérieure du corps	(B)
(D) +	165 mm =	largeur du panneau frontal	(E)
(D) -	20 mm =		(F)

Article : 91220.33A03 37 kg **TYP B** avec sommier à lattes tout confort, support central, sangle de matelas et tête réglable

TYP B:

Le lit standard (900 x 2000 mm) est conçu pour un poids supplémentaire (matelas + panneau frontal + autres équipements) de 45 kg.

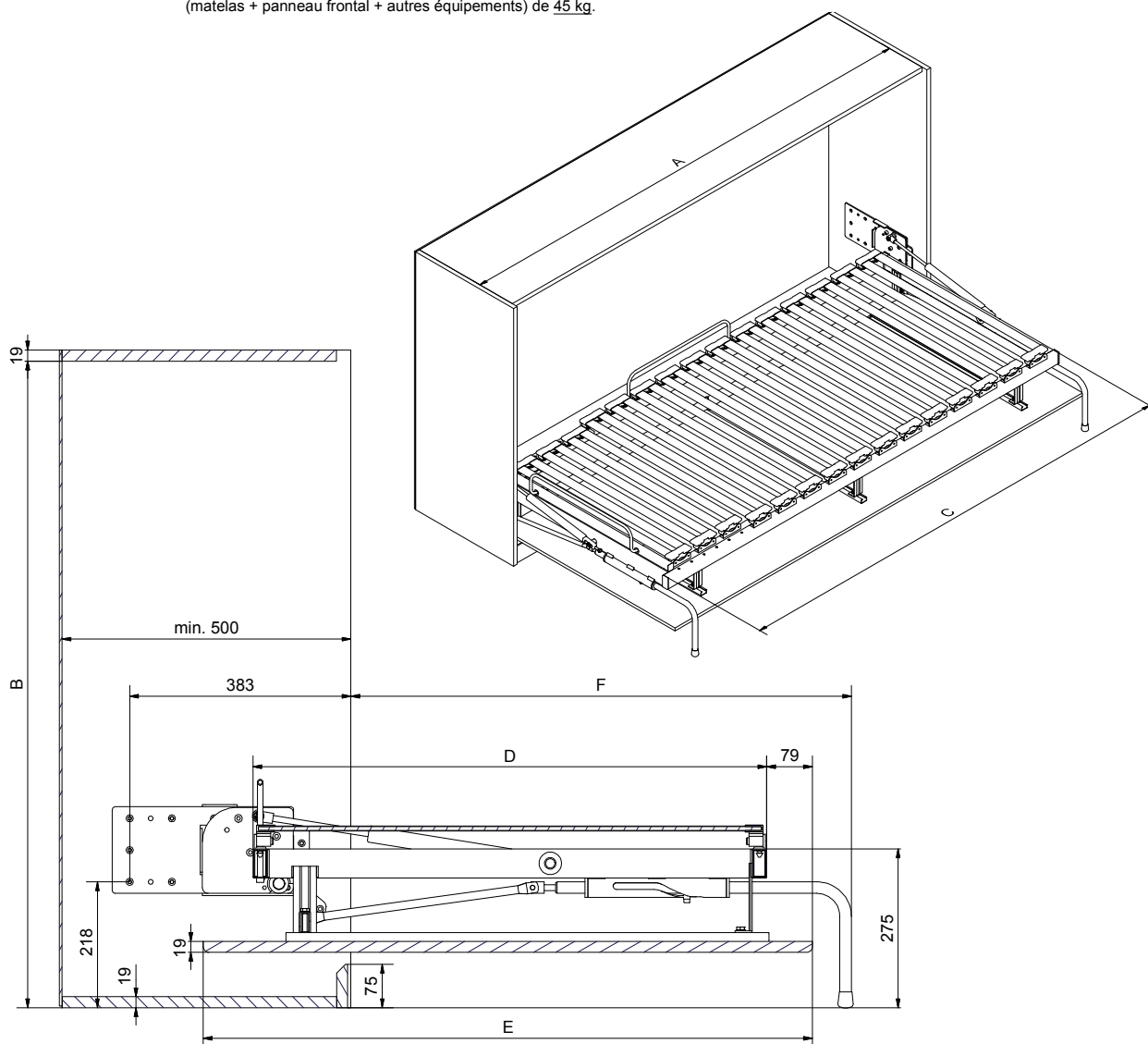

WSB 91220.33 EK FVI

Le montage et les réglages nécessaires ne doivent être effectués que par du personnel compétent. **Les avertissements ci-joints et les remarques sur le fonctionnement de la sécurité font partie intégrante du produit. Les avertissements et les remarques sur l'utilisation du dispositif de sécurité doivent être placés à un emplacement bien visible, sur le corps et / ou sur le panneau frontal.**



1) Avant le montage, il faut contrôler si le corps (l'armoire) est orienté correctement, à la fois horizontalement et verticalement. Le corps (l'armoire) doit être fixé au mur de façon suffisamment solide avec des vis, au minimum par les deux panneaux latéraux. Il faut donc s'assurer que le mur est suffisamment stable. Dans le cas d'une armoire avec deux lits à une place, le support central doit être fixé par des vis adéquates au sol et au mur. **Ce sont les panneaux latéraux et le support central qui supportent les forces et les couples les plus importants !** (page 4 – détail A)



2) Déterminer le schéma de perçage des plaques de fixation (1) et des plaques de pied (2) dans la paroi latérale de corps, conformément à la figure. (Fig. 1)

3) Visser les plaques (1 + 2) sur les panneaux latéraux du corps, à gauche et à droite. (Fig. 2)

4) Démonter les profils en C (3) du cadre du lit (5) et les visser sur le panneau frontal (4), conformément à la figure. (Fig.3)

5) Fixer le cadre du lit (5) sur les profils en C (3) avec des vis (6), des rondelles (7) et des plaquettes (8), et l'orienter/le régler conformément à la (Fig. 5) (voir Fig.4 et Fig.5).

6) Ôter la sécurité (9) et détacher les vérins à gaz (10) du cadre de lit (5). (Fig.6 voir détail A)

7) Insérer le cadre de lit (5) avec palier (11) dans les plaques de fixation (1) –ATTENTION À LA POSITION – et le visser avec 3 vis M8x8 (12) par plaque. Serrer solidement les vis, tout en faisant attention à ne pas les bloquer. (Fig. 7)

8) Assembler les vérins à gaz (10) et le cadre de lit (5), et attacher les vérins avec la sécurité (9). (Fig. 8)



ATTENTION ! Lors de l'ouverture sans matelas, le pied du lit (5) doit être lesté avec un poids supplémentaire, afin d'empêcher que le lit se referme involontairement !! – **TENIR COMPTE IMPERATIVEMENT DES AVERTISSEMENTS**

9) Tourner la tige de guidage (13) de telle sorte qu'une cote d'approximativement 23 mm est réglée. Insérer la tige de guidage (13) dans la plaque de pied (2) et l'attacher à l'aide de la sécurité (14). (Fig.9 voir détail A)

10) Déplier le cadre de lit (5). Lorsque les pieds sont verticaux par rapport au sol en position ouverte (Fig.12, voir détail A), alors poursuivre avec le point 12.

11) Détacher la tige de guidage (13) de la plaque de pied (2). En entrant ou sortant la tige de guidage (13) en la faisant pivoter, il est possible d'ajuster le pied de telle sorte qu'il soit vertical par rapport au sol (la cote d'environ 23 mm est modifiée par cette opération). Attacher de nouveau à la plaque de pied (2) à l'aide de la sécurité (14). (Fig. 9)

12) Fixer le cintre de tête (15) sur la tête du cadre (17) ou sur le cadre (17) avec des vis M8x20 (16). (Fig. 10)

13) Pour régler les dimensions d'écartement et le parallélisme du panneau frontal et des parois latérales du corps, les vis (6), les rondelles (7) et les plaquettes (8) doivent être dévissées, en position ouverte, et le panneau frontal (4) doit être ajusté. (Fig. 4)

14) L'angle de fermeture du lit peut être ajusté en tournant la vis de réglage (18). Il est préférable de régler les vis (18) avec un enfoncement différent les unes des autres. Ces vis servent à aérer le lit en position légèrement ouverte, et également à empêcher que le panneau frontal (4) ne se referme de façon trop violente. (Fig. 11)

Les points suivants doivent impérativement être portés à la connaissance des clients:



Le fonctionnement correct du lit et des vérins à gaz n'est assuré que lorsque le panneau frontal est monté et lorsqu'un matelas est installé. Par ailleurs, il faut veiller à ce que les pieds et les vérins à gaz ne soient pas entravés dans leur mouvement lors de la fermeture et de l'ouverture du lit, par de la literie ou par d'autres obstacles.

Toute garantie est exclue en cas de dommages entraînés par le non respect de ces instructions.

Utiliser uniquement des panneaux frontaux et des matelas dont les dimensions et les poids correspondent aux indications de commande! Le client final doit confirmer par écrit qu'il a pris connaissance de ces avertissements et de ces instructions d'utilisation.

Fig.3

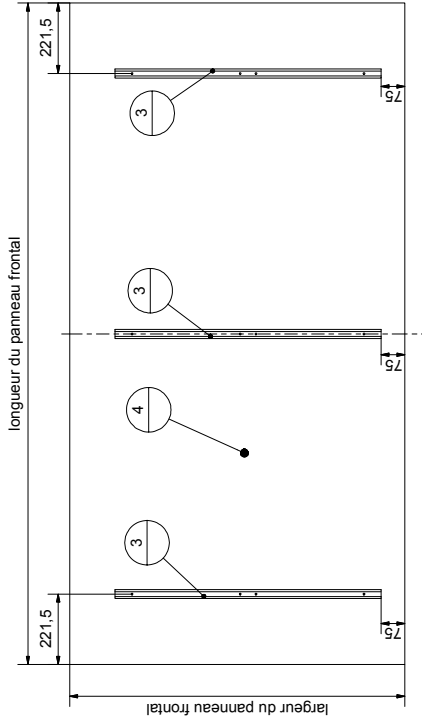

Fig.2

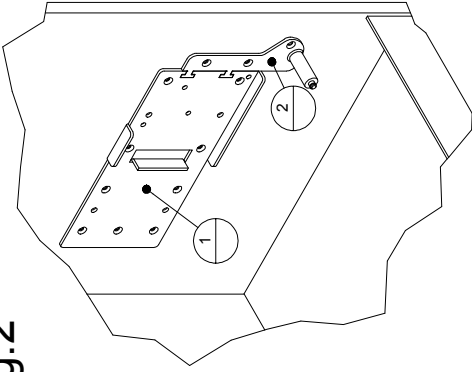

Fig.1

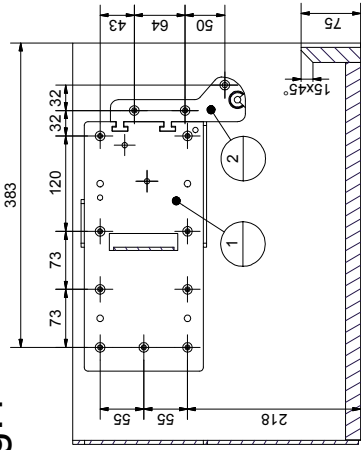

Fig.4

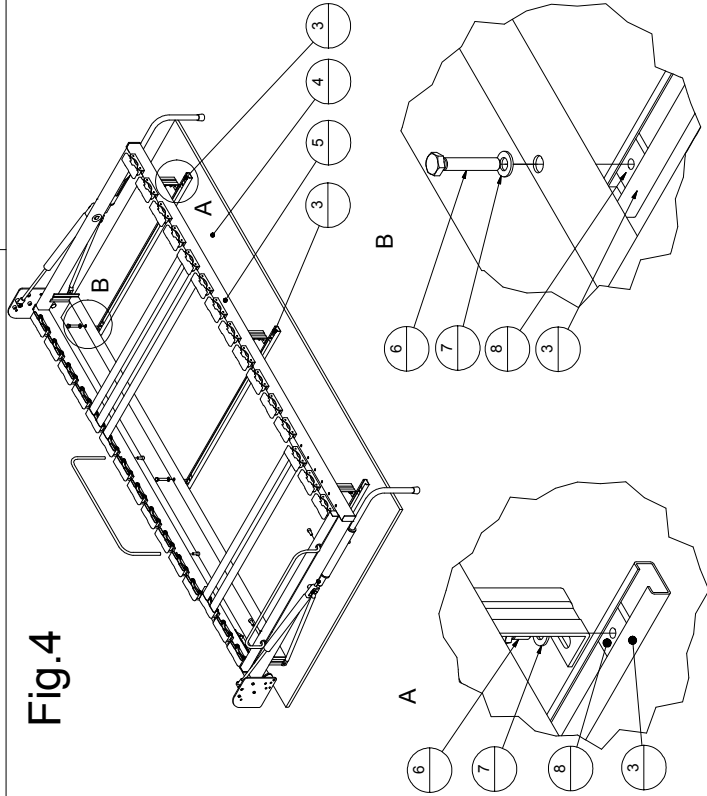

Fig.5

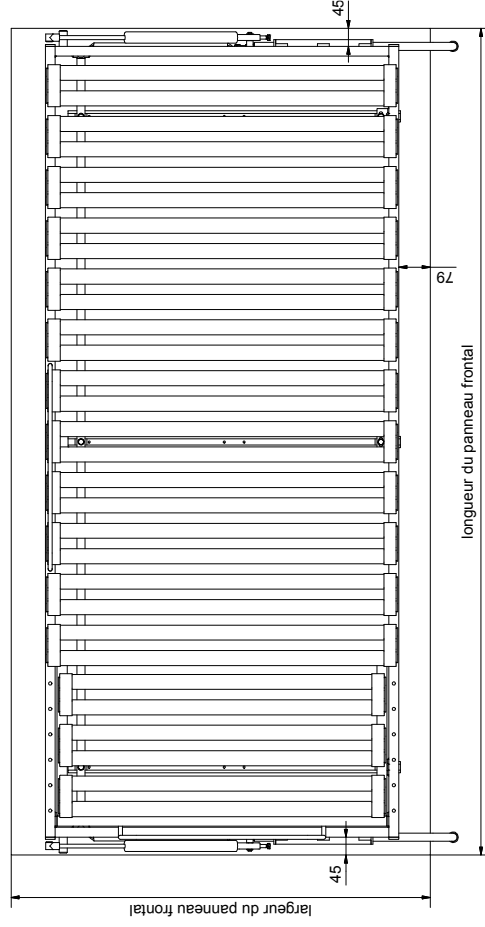

Fig.6

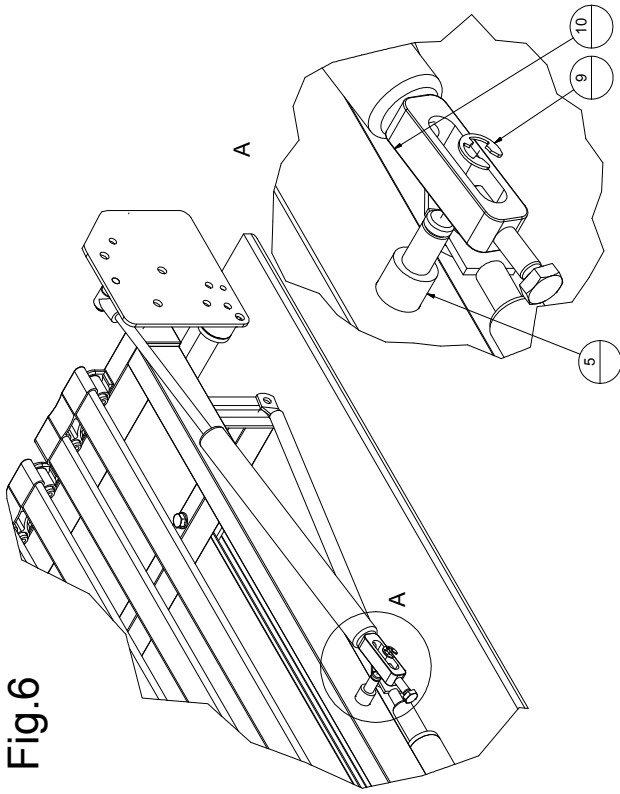

Fig.7

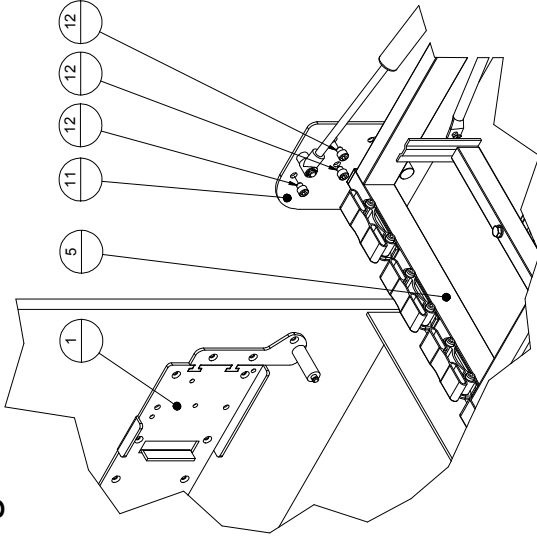

Fig.8

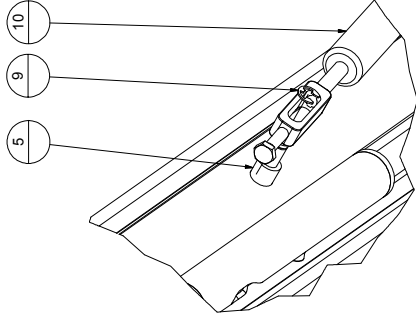

Fig.9

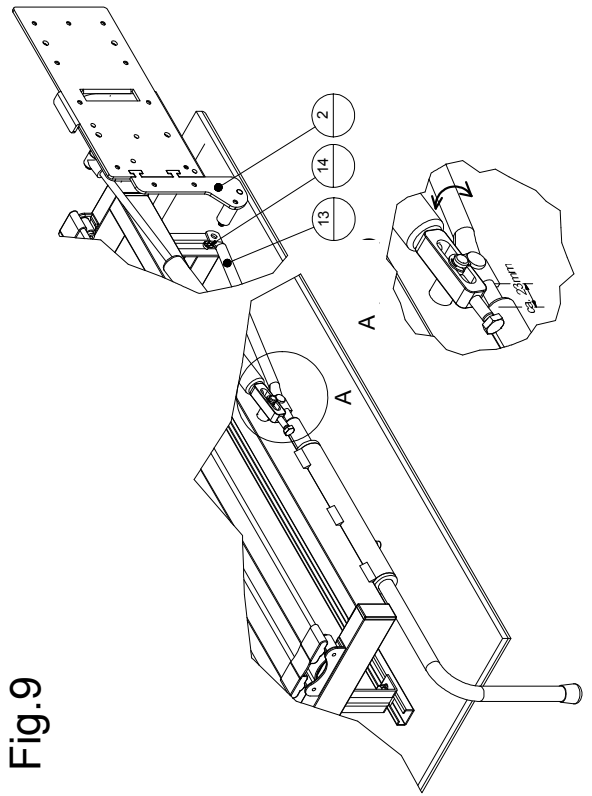

Fig.10

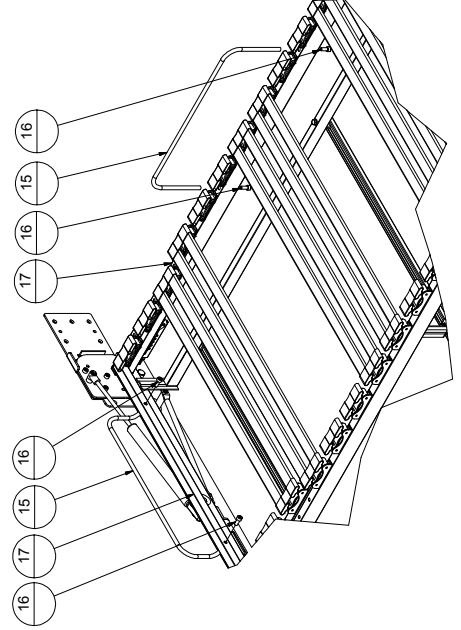

Fig.11

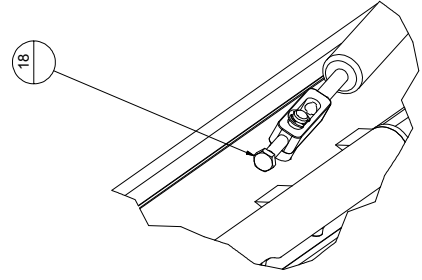

Fig.12

