

ISTRUZIONI PER IL MONTAGGIO

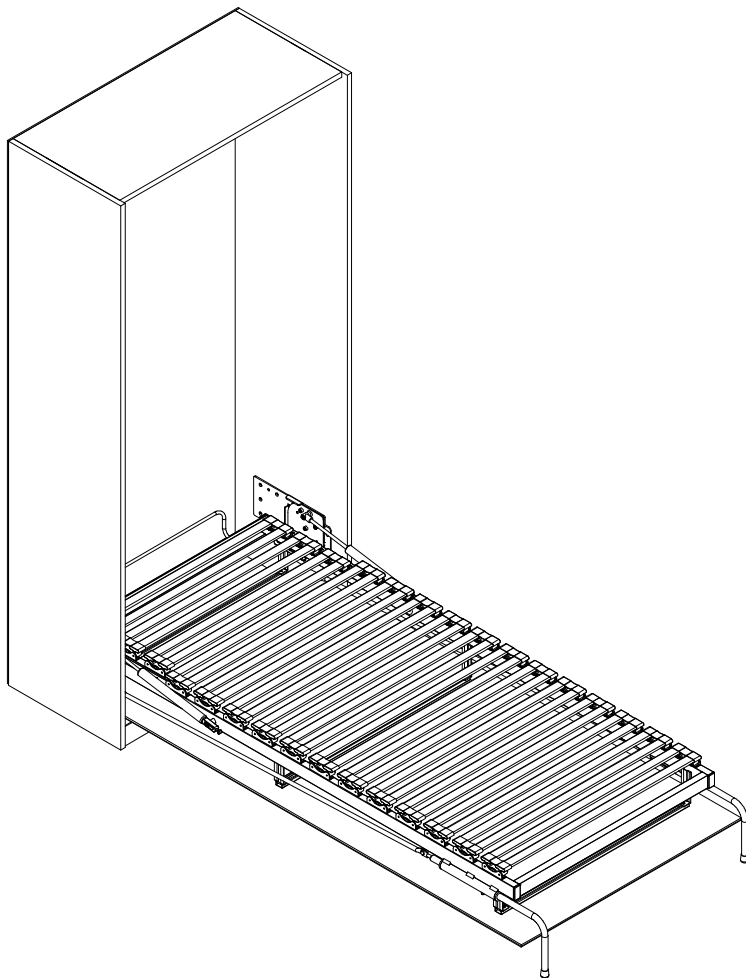

Spettabili clienti, vi preghiamo di leggere attentamente le seguenti

INDICAZIONI DI AVVERTIMENTO!

Le presenti indicazioni di avvertimento e istruzioni per l'uso sono da considerarsi parti integranti del prodotto.



Il danneggiamento della meccanica per negligenza o mancata osservazione di indicazioni e istruzioni comporta la perdita del diritto di garanzia.

1. I piedi di appoggio (piedi ad arco – area 1 – vedi immagine) che sostengono il letto una volta aperto, si aprono e chiudono automaticamente al momento dell'apertura e chiusura del letto! Questa funzione è possibile solo quando non sono presenti ostacoli (mani – pericolo di lesioni, coperte, cuscini, lenzuola, ecc.) che bloccano il movimento dei piedi ad arco.



2. Attenzione: la meccanica può essere danneggiata da eventuali oggetti incastrati.

TENERE SEMPRE LIBERA L'AREA DI MOVIMENTO DEI PIEDI DI SUPPORTO AL MOMENTO DELL'APERTURA E CHIUSURA DEL LETTO. NON toccare i piedi di supporto al momento dell'apertura e chiusura.

3. Gli ammortizzatori contengono gas sotto pressione e non devono essere in nessun caso piegati, fatti incastrare o impediti nel loro movimento.



TENERE SEMPRE LIBERA L'AREA DI MOVIMENTO DEGLI AMMORTIZZATORI A GAS (area 2 – vedi immagine) AL MOMENTO DELL'APERTURA E CHIUSURA DEL LETTO.

4. Sugli ammortizzatori grava tutto il peso del letto, incluso il materasso, eventuali rivestimenti, ecc.



ATTENZIONE – PERICOLO DI LESIONI: rimuovendo il materasso si causa un'improvvisa chiusura del letto!

Per rimuovere il materasso occorre una seconda persona che tenga fermo il letto.

Symbol

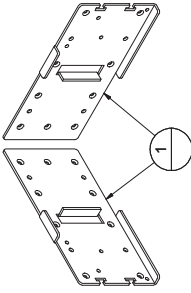
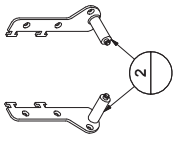
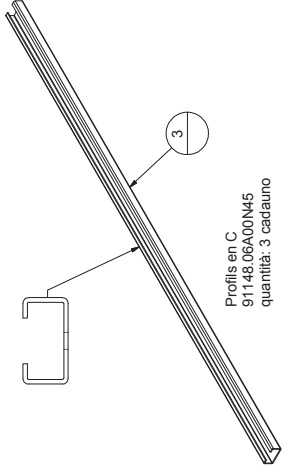
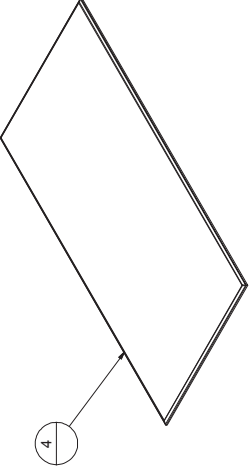
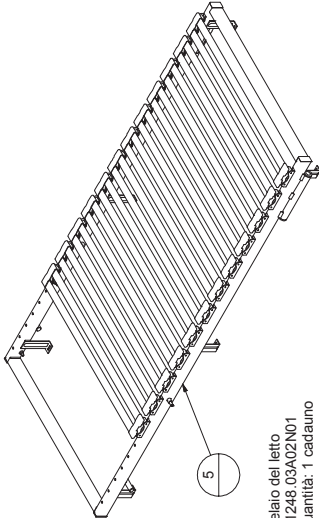
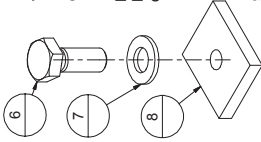
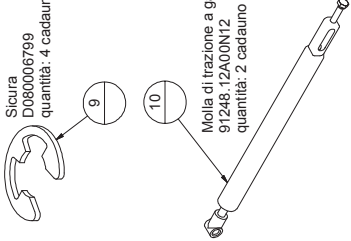
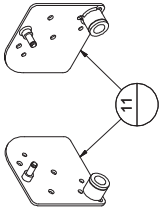
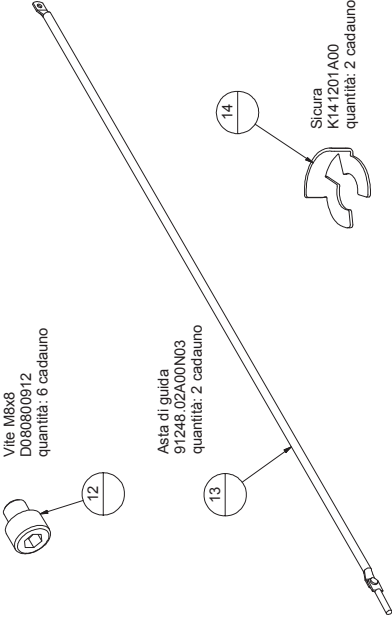
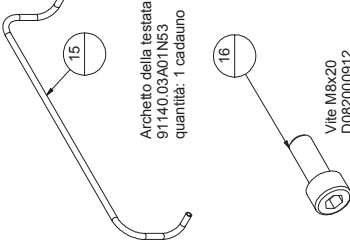
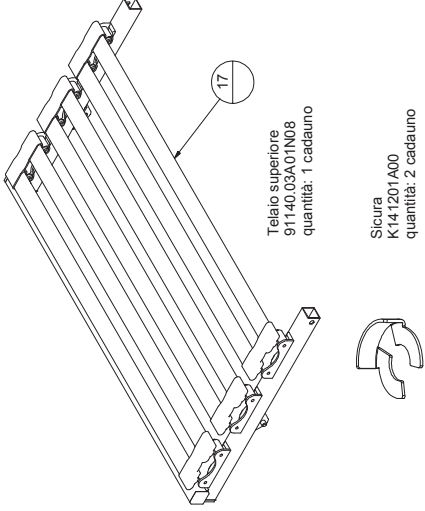
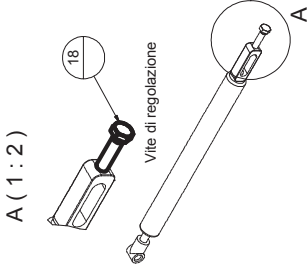

Panoramica dei componenti

 <p>sinistra 91220.02A01L52 quantità: 1 cadauno</p> <p>destra 91220.02A01R52 quantità: 1 cadauno</p> <p>Piastra di fissaggio</p>	 <p>sinistra 91220.02A00L05 quantità: 1 cadauno</p> <p>destra 91220.02A00R05 quantità: 1 cadauno</p> <p>Piastra per il supporto piedi del letto</p>	 <p>Profils en C 91148.06A00N45 quantità: 3 cadauno</p>	 <p>Copertura frontale non in dotazione</p>
 <p>Telaio del letto 91248.03A02N01 quantità: 1 cadauno</p>	 <p>Vite D081600933 quantità: 6 cadauno</p> <p>Rondella D08000125 quantità: 6 cadauno</p> <p>Piastrina 99400.00A00N50 quantità: 6 cadauno</p>	 <p>Sicura D080006799 quantità: 4 cadauno</p> <p>Molla di trazione a gas 91248.12A00N12 quantità: 2 cadauno</p>	 <p>sinistra 91220.02A01L03 quantità: 1 cadauno</p> <p>destra 91220.02A01R03 quantità: 1 cadauno</p> <p>Piastra di montaggio / supporto</p>
 <p>Vite M8x8 D080800912 quantità: 6 cadauno</p> <p>Asta di guida 91248.02A00N03 quantità: 2 cadauno</p> <p>Sicura K14 T201A00 quantità: 2 cadauno</p>	 <p>Archetto della testata 91140.03A01N53 quantità: 1 cadauno</p> <p>Vite M8x20 D082000912 quantità: 2 cadauno</p>	 <p>Telaio superiore 91140.03A01N08 quantità: 1 cadauno</p> <p>Sicura K14 T201A00 quantità: 2 cadauno</p>	 <p>A (1:2)</p> <p>Vite di regolazione</p>

WSB 48 EK FVI

Esempio (misura in mm):

Materasso	(A)	(B)	(C)	(D)	(E)	(F)
Larghezza x Lunghezza						
800x1900	890	1980	790	1890	1915	1730
800x2000	890	2080	790	1990	2015	1830
900x1900	990	1980	890	1890	1915	1730
900x2000	990	2080	890	1990	2015	1830

Disponibili anche misure speciali!!

Meccanica del letto a scomparsa longitudinale per letti singoli con anta verticale.
Il bilanciamento del peso avviene mediante AMMORTIZZATORI A GAS.
I piedi di sostegno si chiudono automaticamente.

Per calcolare le misure del corpo:

Larghezza materasso	-	10 mm	=	Larghezza esterna del telaio	(C)
Lunghezza materasso	-	10 mm	=	Lunghezza esterna del telaio	(D)
(C)	+	100 mm	=	Larghezza d'ingombro del corpo	(A)
(D)	+	90 mm	=	Altezza interna del corpo	(B)
(D)	+	25 mm	=	Lunghezza della copertura frontale	(E)
(D)	-	160 mm	=		(F)

Articolo: 91248.13A07 37 kg TIPO B con rete a doghe comfort, montante centrale, cinghie materasso e zona testa regolabile

TIPO B:
Il letto standard (900x2000 mm) è in grado di sostenere un peso aggiuntivo di **40 kg** (materasso + copertura frontale + altri elementi).

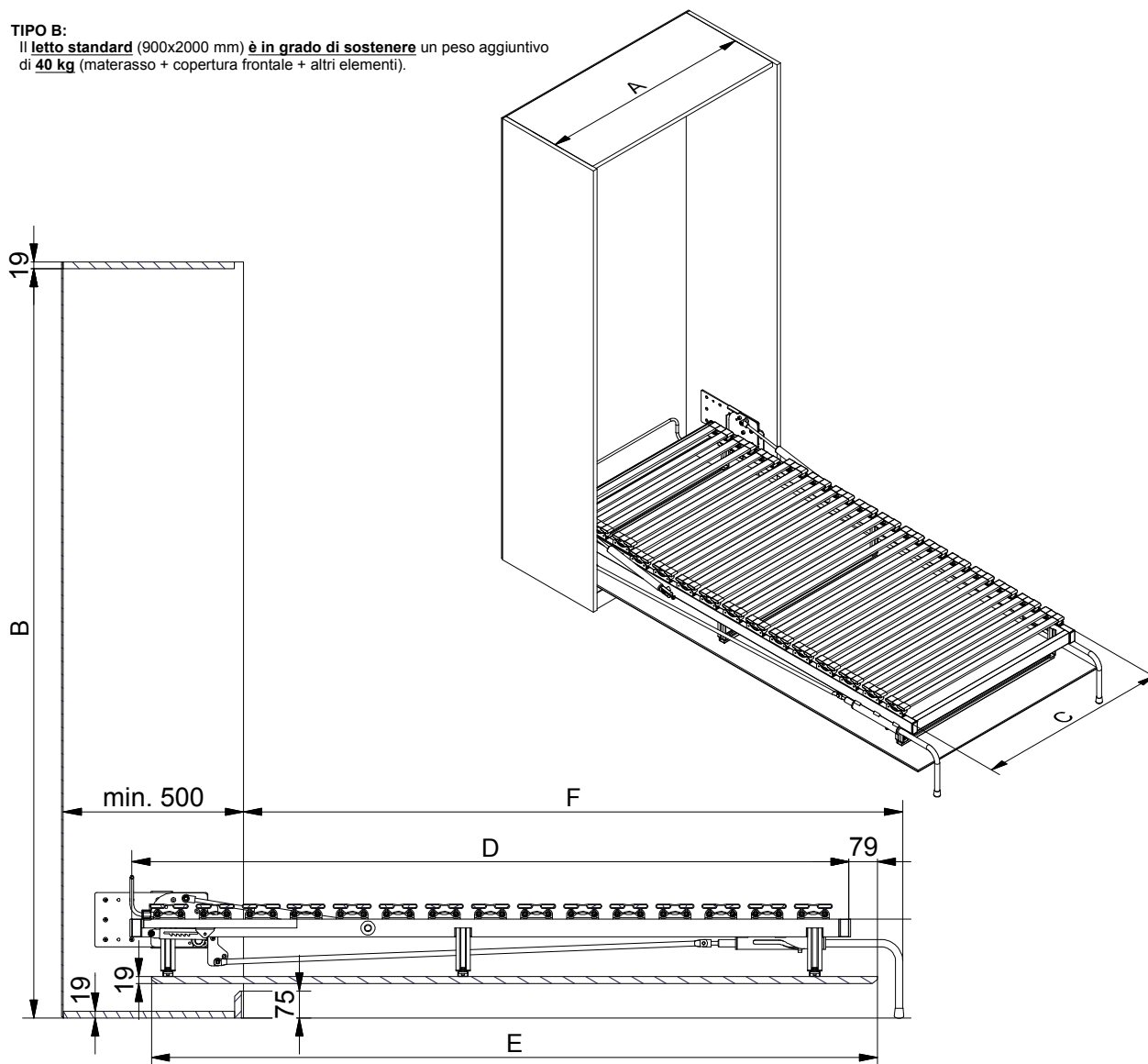

ISTRUZIONI PER IL MONTAGGIO

WSB 48 EK FVI

Pagina
5

 Montaggio e installazione devono essere effettuati solo da persone esperte. **Le indicazioni di avvertimento e le istruzioni sul funzionamento della sicura allegata sono da considerarsi parti integranti del prodotto. Applicare le indicazioni di avvertimento e le istruzioni sul funzionamento del dispositivo di sicurezza sul corpo del mobile e/o sulla copertura frontale in modo che siano ben visibili.**

1) Prima di procedere con l'installazione, controllare che il corpo (armadio) sia a piombo, sia orizzontalmente che verticalmente. Fissare sufficientemente il corpo (armadio) alla parete assicurando almeno i due pannelli laterali. Assicurarsi che la parete a cui fissare l'armadio sia stabile. Nel caso in cui i letti siano singoli è necessario fissare il montante centrale alla parete e al pavimento mediante viti adeguate. **Sui fianchi del mobile e sul montante centrale**

 **vengono esercitate le maggiori forze e momenti torcenti!** (Pagina 4 – dettaglio A)

2) Le forature per le piastre di fissaggio (1) e di supporto piedi del letto devono essere effettuate sulla parete laterale del corpo secondo l'immagine. (Fig. 1)

3) Avvitare le piastre (1+2) alla parete sinistra e destra del corpo. (Fig. 2)

4) Smontare i profili C (3) dal telaio del letto (5) e avvitarli sulle coperture frontali (4) seguendo l'immagine. (Fig. 3)

5) Fissare il telaio del letto (5) sui profili C (3) con viti (6), rondelle (7) e piastrine (8), sistemarlo secondo la (Fig. 5) e regolarlo (Fig. 4 e Fig. 5).

6) Togliere la sicura (9) e sganciare gli ammortizzatori a gas (10) dal telaio del letto (5). (Fig. 6 vedi dettaglio A)

7) Collocare il telaio (5) con la piastra d'appoggio (11) nelle piastre di fissaggio (1) – FARE ATTENZIONE ALLA POSIZIONE – e fissare ogni piastra con 3 viti M8x8 (12). Stringere bene le viti ma senza spanarle. (Fig. 7)

8) Agganciare gli ammortizzatori a gas (10) al telaio (5) e inserire la sicura (9). (Fig. 8)

 **ATTENZIONE!** Aprendo il letto (5) senza materasso è necessario aggiungere peso ai piedi del letto per impedirne la chiusura involontaria!! – **PRESTARE ATTENZIONE ALLE INDICAZIONI DI AVVERTIMENTO**

9) Girare l'asta di guida (13) in modo da raggiungere i 23 mm. Collocare l'asta di guida (13) sulla piastra per il supporto piedi del letto (2) e fissare inserendo la sicura (14). (Fig. 9 vedi dettaglio A)

10) Aprire il telaio (5). Se a letto aperto i piedi sono in posizione verticale rispetto al pavimento (Fig. 12 vedi dettaglio A), passare al punto 12.

11) Rimuovere l'asta di guida (13) dalla piastra per il supporto piedi (2). Girando l'asta di guida (13) in un senso o nell'altro è possibile regolare il piede del letto e collocarlo in posizione verticale rispetto al pavimento (in questo modo la misura di 23 mm cambia). Fissare nuovamente sulla piastra per il supporto piedi (2) mediante la sicura (14). (Fig. 9)

12) Fissare l'archetto della testata (15) al telaio superiore (17) e al telaio del letto (17) con viti M8x20 (16). (Fig. 10)

13) Per impostare le fessure e il parallelismo tra la copertura frontale e le pareti laterali del corpo è necessario, a letto aperto, allentare le viti (6), le rondelle (7) e le piastrine (8) e regolare la copertura frontale (4). (Fig. 4)

14) Girando la vite di regolazione (18) è possibile impostare l'angolo di chiusura del letto. Le viti (18) dovrebbero essere regolate con una profondità diversa. In questo modo si può fare circolare l'aria lasciando il letto in posizione semichiusa ed evitare di fare sbattere la copertura frontale (4) al momento della chiusura. (Fig. 11)

 **Si prega di richiamare l'attenzione dei clienti sui seguenti punti:**

Il corretto funzionamento del letto o degli ammortizzatori a gas viene garantito solo a copertura frontale montata e materasso collocato in sede. Fare attenzione inoltre a non danneggiare i piedi o gli ammortizzatori a gas tramite lenzuola, coperte o altri ostacoli mentre si apre o chiude il letto.

La garanzia non copre danni dovuti alla mancata osservazione delle presenti istruzioni.

Utilizzare solo coperture frontali e materassi i cui pesi e misure siano conformi ai parametri indicati! Il cliente finale deve confermare per iscritto di essere stato informato sulle indicazioni di avvertimento e istruzioni per l'utilizzo.

Fig.1

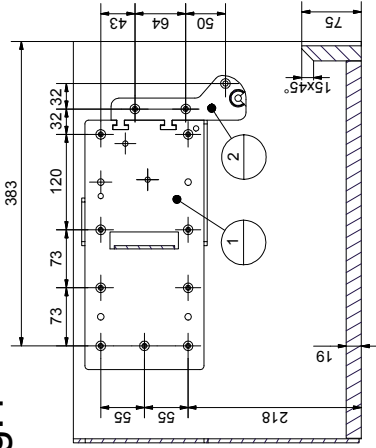

Fig.2

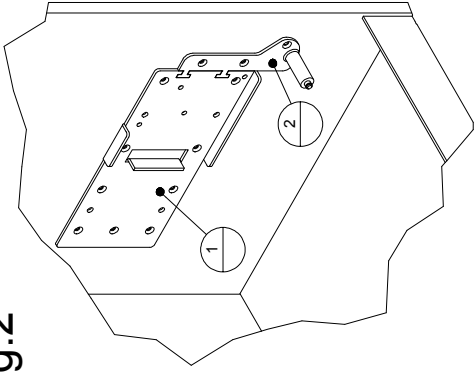

Fig.3

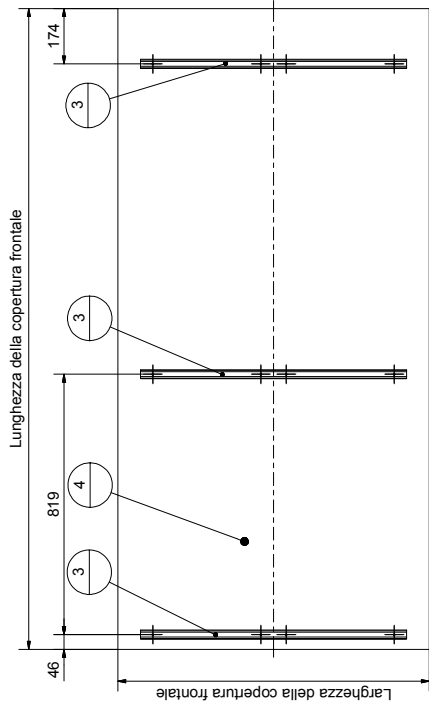

Fig.4

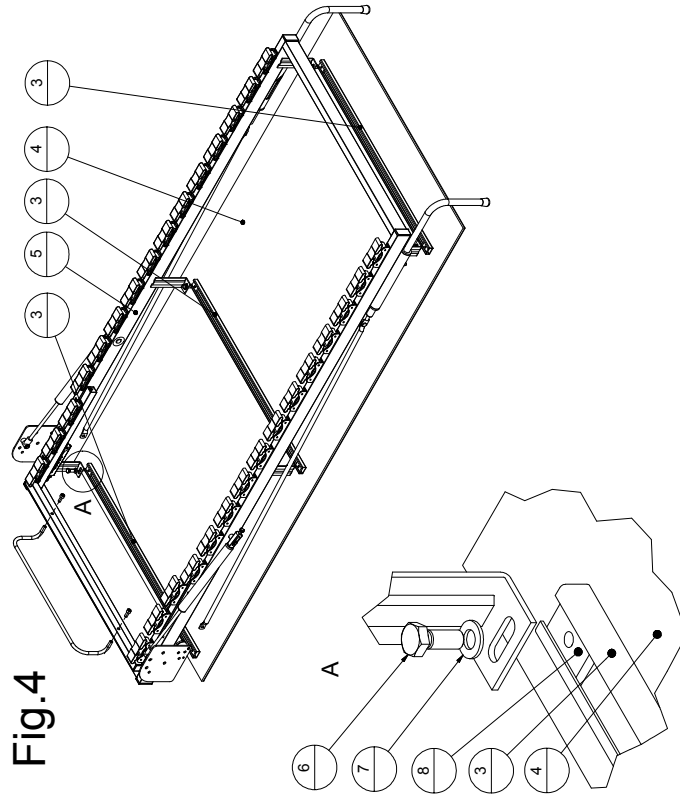

Fig.5

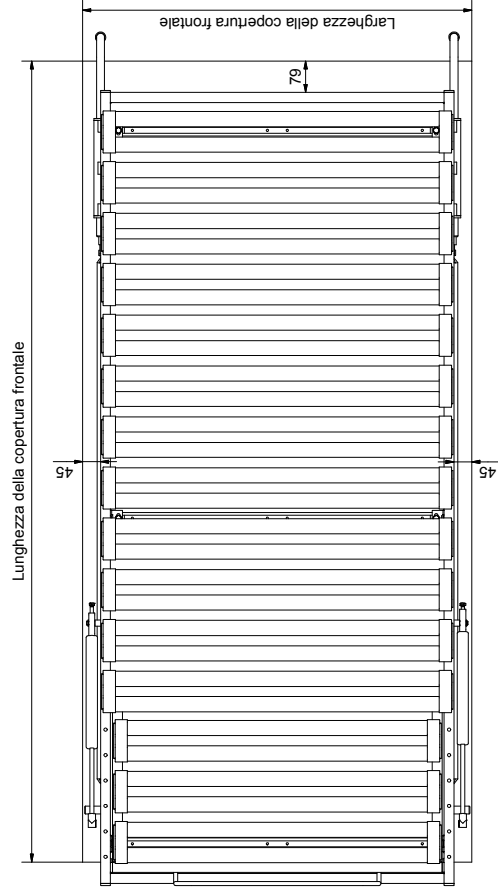

Fig.6

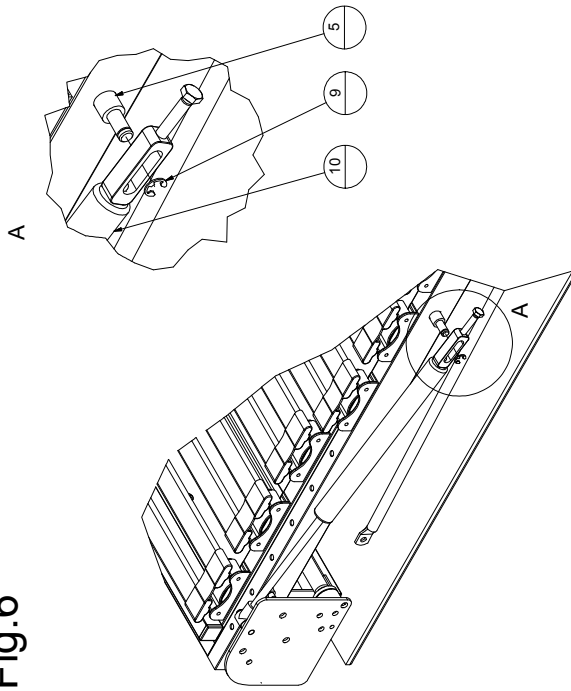

Fig.7

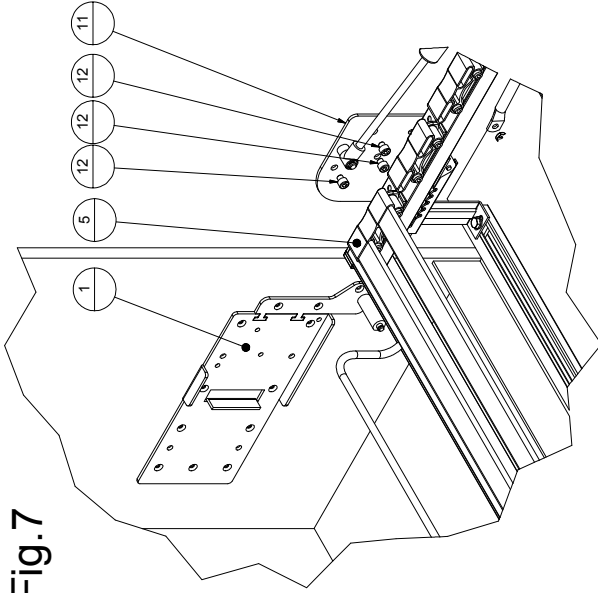

Fig.8

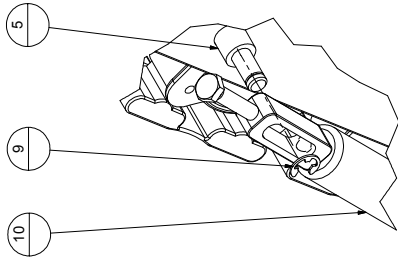

Fig.9

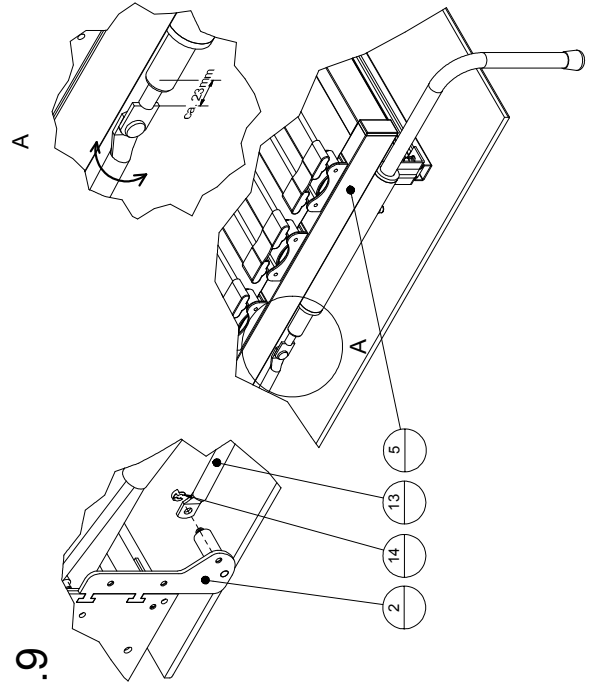

Fig.10

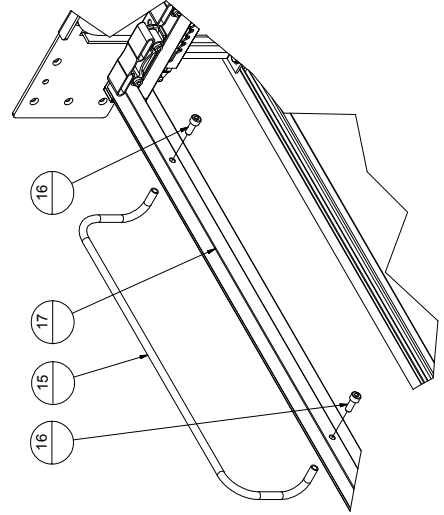
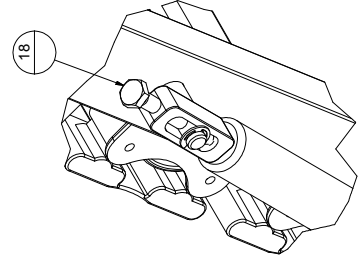

Fig.11



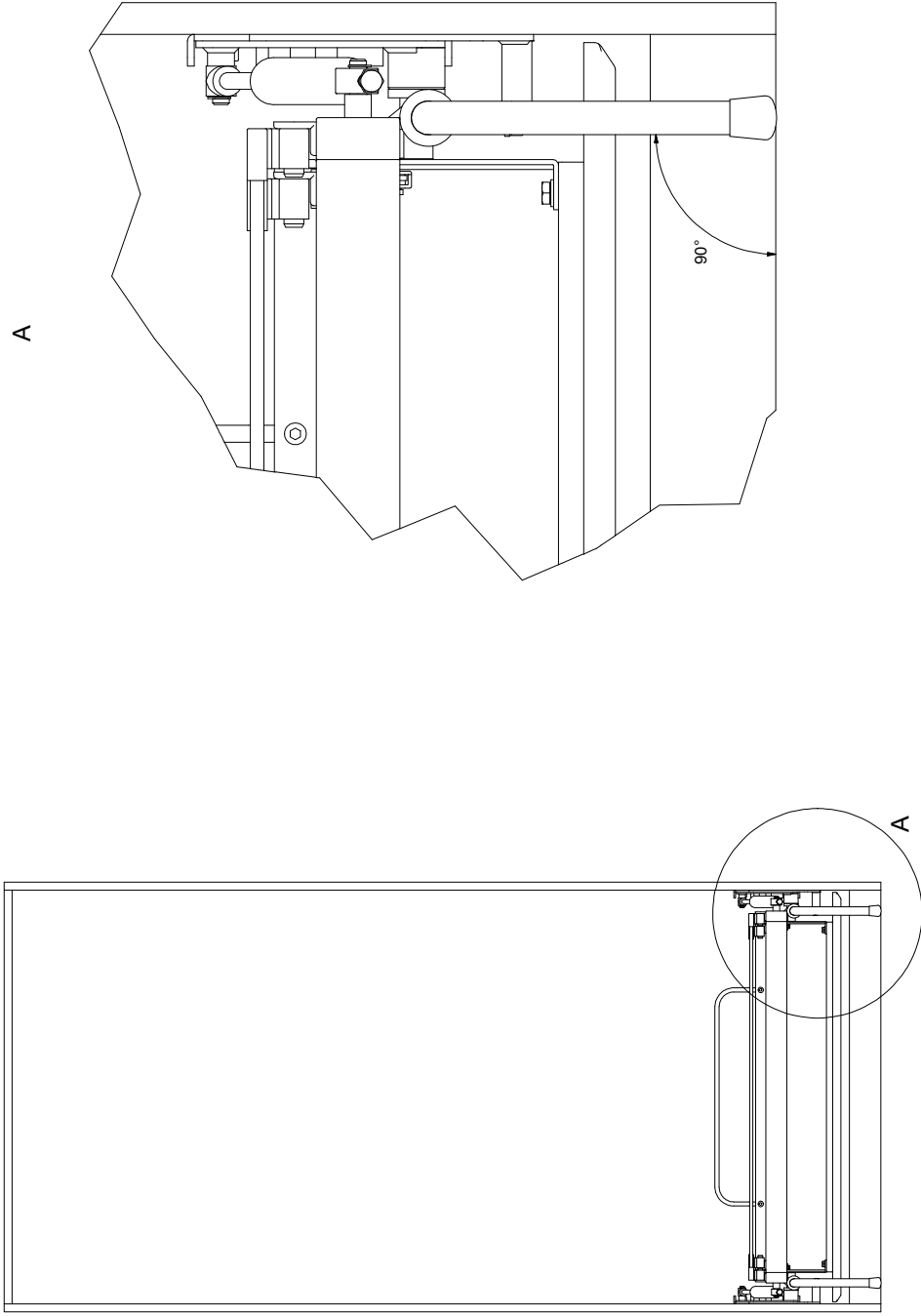

Fig.12