

- Maximum door weight 45 kg
- Maximum door height 3000 mm
- Maximum door width 1000 mm
- Maximum door thickness up to 31.8 mm
- Maximum slide length 1000 mm
- Door retracts 131.5 mm less than slide length
- Soft close hinge damping
- Cut the rail to length if required
- Utilises 0115RC linear motion guide and recirculating ball carriage
- Cable system for synchronised slide operation
- Not suitable for flat mounting
- Temperature -20 °C to +70 °C



- Peso máximo de la puerta 45 kg
- Altura máxima de la puerta 3000 mm
- Anchura máxima de la puerta 1000 mm
- Espesor máximo de la puerta hasta 31,8 mm
- Longitud de la pista máxima 1000 mm
- La puerta se retrae 131,5 mm menos que la longitud de la pista
- Amortiguación de bisagra de cierre suave
- Corte la pista a la longitud deseada
- Utiliza la guía de movimiento lineal 0115RC y el carro de bolas recirculantes
- Sistema de cable para funcionamiento sincronizado de la guía
- No apta para montaje en plano
- Temperatura de -20 °C a +70 °C

- Peso massimo anta 45 kg
- Altezza massima anta 3000 mm
- Larghezza massima anta 1000 mm
- Spessore massimo anta fino a 31,8 mm
- Lunghezza massima binario 1000 mm
- L'anta si ritrae 131,5 mm meno della lunghezza della guida
- Smorzamento cerniera morbido
- Taglio del binario alla lunghezza richiesta
- Utilizza la guida a movimento lineare 0115RC con carrello a ricircolo di sfere
- Il sistema di cavi consente il funzionamento sincronizzato della guida
- Non adatta per montaggio piatto
- Temperatura da -20 °C a +70 °C



SL = Slide Length / Longitud de la guía / Lunghezza della guida

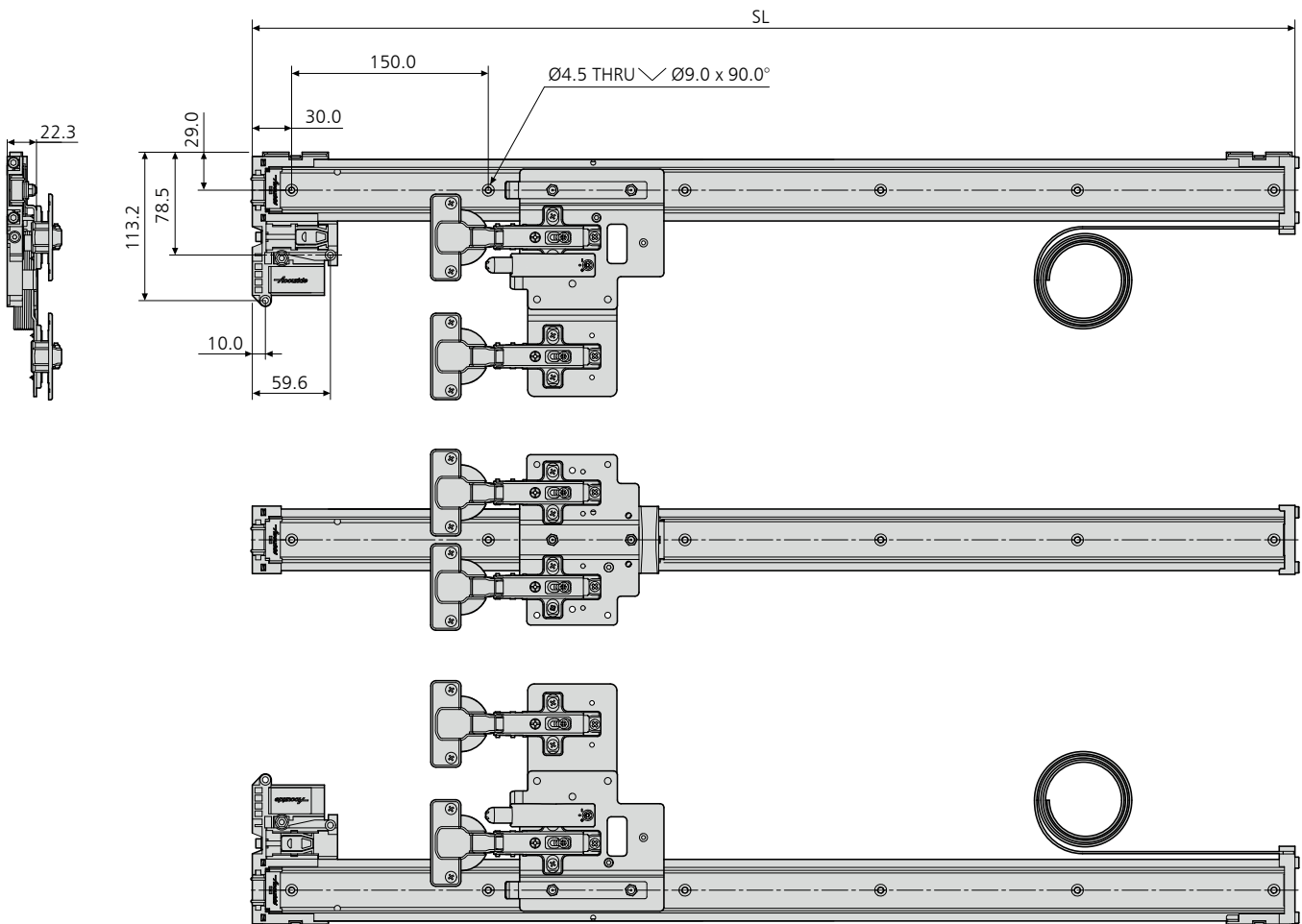

Product Code Configuration – To configure your part number, pick one option from each column from the table below:

Configuración del código de producto – Para configurar la referencia de la pieza, seleccione una opción de cada columna de la siguiente tabla:

Configurazione codice prodotto – Per configurare il numero parte, scegliere un'opzione per colonna dalla tabella sottostante:

1532	Cabinet Depth / Profundidad del Armario / Profondità Armadio		Door Height / Altura de la Puerta / Altezza Anta		Door Fit/Thickness / Ajuste/Espesor de la Puerta / Adattamento/Spessore Anta	
	xxxx	mm	xx	mm	xx	mm
	0065	650	P1	400 - 600	PO – Partial Overlay / Superposición Parcial / Sovrapposizione Parziale	< 19.0
	0070	700	P2	600 - 1200	SI – Slim Inset / Encaje Fino / Incasto Ridotto	19.0 - 20.6
	0075	750	P3	1200 - 1800	TI – Thick Inset / Encaje Grueso / Incasto Profondo	20.6 - 31.8
	0080	800	P4	1800 - 3000		
	0085	850				
	0090	900				
	0100	1000				

Example / Ejemplo / Esempio : **DA1532-0070-P2-PO**



- 1532 Pocket Door system for 700 mm deep cabinets, door height between 600-1200 mm and partial overlay doors with 19 mm max thickness.
- Sistema para puertas correderas giratorias 1532 para armarios de 700 mm de profundidad, altura de puerta entre 600-1200 mm y puertas de superposición parcial con un grosor máximo de 19 mm.
- Sistema di anta scorrevole 1532 per armadi profondi 700 mm, altezza anta compresa tra 600-1200 mm e ante a sovrapposizione parziale con spessore massimo di 19 mm.

Pack Content / Contenido del Paquete / Contenuto Kit

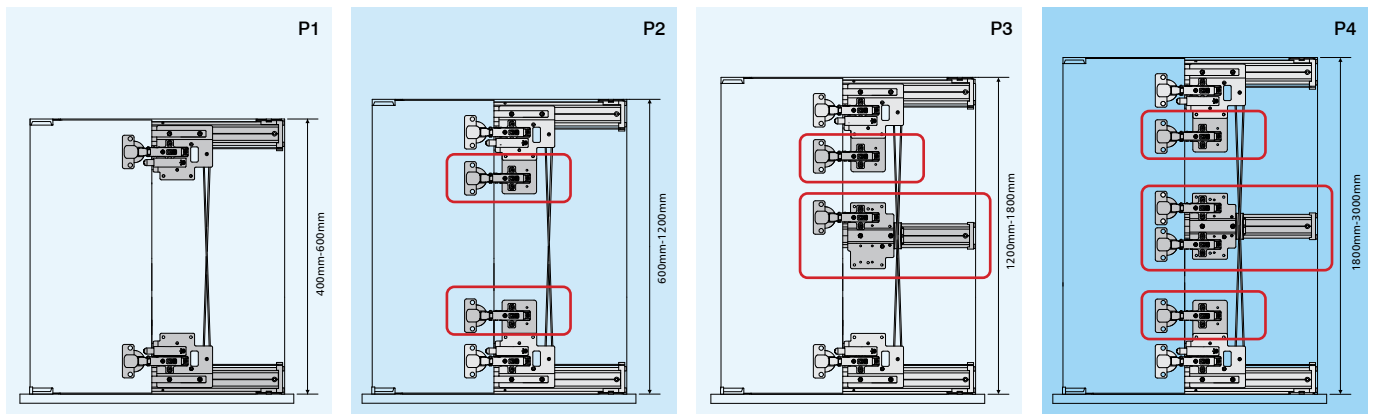

Door Fit Options / Opciones de Ajuste de la Puerta / Opzioni di Adattamento Anta

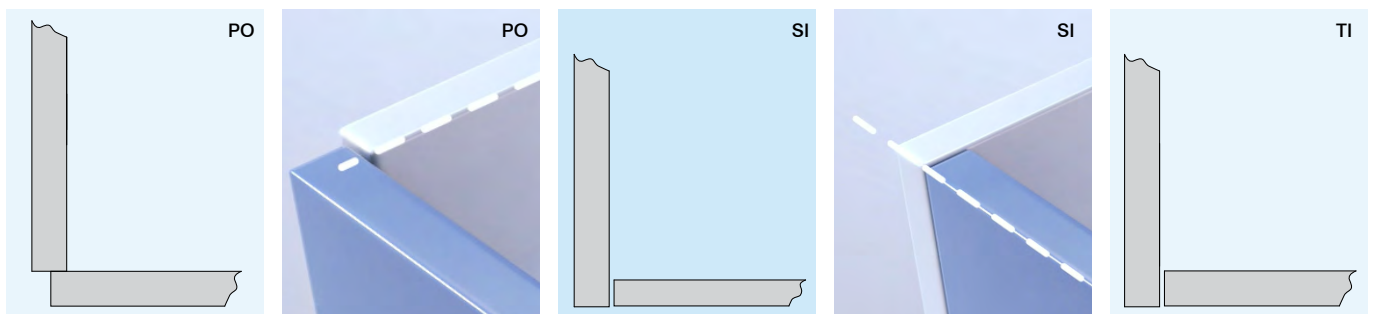

Each pack contains the following items:

P1 - P4	Door Height	No of Hinges	Top/Bottom Slides	Centre Slide	Extension Bracket(s)	Description
P1	400 - 600 mm	2	1	-	-	Top and bottom slides with hinges, fixing screws for rails/hinges/brackets – for doors 600 mm height or less
P2	600 - 1200 mm	4	1	-	2	P1 plus additional hinges on top and bottom – for doors between 600 mm and 1200 mm
P3	1200 - 1800 mm	4	1	1	1	P1 plus additional centre slide, 2 hinges on top slide, 1 in centre, 1 at bottom – for doors between 1200 mm and 1800 mm
P4	1800 - 3000 mm	6	1	1	2	P1 plus additional centre slide, 2 hinges on top slide, 2 in centre, 2 at bottom – for doors between 1800 mm and 3000 mm

Cada paquete contiene los siguientes elementos :

P1 - P4	Altura de la Puerta	N.º de Bisagras	Guías Superiores e Inferiores	Guía Central	Soporte(s) de Extensión	Observaciones
P1	400 - 600 mm	2	1	-	-	Guías superior e inferior con bisagras, tornillos de fijación para guías/bisagras/soportes, para puertas de altura igual o inferior a 600 mm
P2	600 - 1200 mm	4	1	-	2	P1 más bisagras adicionales arriba y abajo, para puertas entre 600 mm y 1200 mm
P3	1200 - 1800 mm	4	1	1	1	P1 más guía central adicional, 2 bisagras en la guía superior, 1 en el centro, 1 en la inferior, para puertas entre 1200 mm y 1800 mm
P4	1800 - 3000 mm	6	1	1	2	P1 más guía central adicional, 2 bisagras en la guía superior, 2 en el centro, 2 en la inferior, para puertas entre 1800 mm y 3000 mm

Ogni pacco contiene i seguenti articoli :

P1 - P4	Altezza Anta	N. di Cerniere	Guida Superiore/ inferiore	Guida Centrale	Staffa(e) di Estensione	Commenti
P1	400 - 600 mm	2	1	-	-	Guida superiore e inferiore con cerniere, viti di fissaggio per binari/ cerniere/staffe – per ante di altezza 600 mm o inferiore
P2	600 - 1200 mm	4	1	-	2	P1 più cerniere aggiuntive in alto e in basso – per ante tra 600 mm e 1200 mm
P3	1200 - 1800 mm	4	1	1	1	P1 più guida centrale aggiuntiva, 2 cerniere sulla guida superiore, 1 al centro e 1 in basso – per ante tra 1200 mm e 1800 mm
P4	1800 - 3000 mm	6	1	1	2	P1 più guida centrale aggiuntiva, 2 cerniere sulla guida superiore, 2 al centro e 2 in basso – per ante tra 1800 mm e 3000 mm

Notes:

- For full installation instructions, please refer to Installation Guide
- Fixing recommendations: Countersunk M4 or 3,5/4 mm wood screws (included). Ensure all screw heads are flush with the rail and not protruding
- Fixing recommendations for the hinge to the door: 3,5x16 mm screw (included)
- Extension bracket fixing screws included
- For glass door option, contact Accuride www accuride-europe.com / sales@accuride-europe.com

Notas:

- Para obtener instrucciones completas de instalación, consulte la guía de instalación
- Recomendaciones de fijación: tornillos avellanados M4 o tornillos para madera de 3,5/4 mm (incluidos). Asegúrese de que todas las cabezas de los tornillos estén a ras del raíl y no sobresalgan
- Recomendaciones de fijación para la bisagra a la puerta: Tornillos de 3,5 x 16 mm (incluidos)
- Tornillos de fijación del soporte de extensión incluidos
- Para la opción de puerta de cristal, póngase en contacto con nosotros. www accuride-europe.com / sales@accuride-europe.com

Note:

- Per le istruzioni complete sull'installazione, fare riferimento alla guida all'installazione
- Raccomandazioni per il fissaggio: utilizzare viti per legno a testa svasata M4 o 3,5/4 mm (incluse). Assicurarsi che tutte le teste delle viti siano a filo con il binario e non sporgano
- Consigli per il fissaggio della cerniera all'anta: viti 3,5x16 mm (incluse)
- Viti di fissaggio della staffa di estensione incluse
- Per l'opzione anta in vetro, contattateci. www accuride-europe.com / sales@accuride-europe.com



Installation guide / Guía de instalación / Guida all'installazione