

## Bedienungsanleitung NET-Gateway SIM-Erweiterungsset



MA-10238

V1.2

06.05.2024

**Glutz AG**

Segetzstrasse 13 / 4502 Solothurn / Schweiz  
Tel. +41 32 625 65 20 / Fax +41 32 625 65 35  
info@glutz.com / www.glutz.com

## **WICHTIG**

Die Montage- und Wartungsanleitung ist vor dem Einbau und Gebrauch des Produkts sorgfältig zu lesen.

Die Montage- und Wartungsanleitung ist für ein späteres Nachschlagen aufzubewahren.

Die Montage- und Wartungsanleitung enthält wichtige Informationen zur Montage, Inbetriebsetzung, Wartung und Pflege sowie Entsorgung des Produkts.

Die im vorliegenden Dokument abgedruckten Informationen beziehen sich auf den Stand des Produkts bei der Auslieferung. Die aktuellen Unterlagen zum jeweiligen Produkt sind auf unserer Website abrufbar.

## **Herausgeber**

Glutz AG

Segetzstrasse 13, 4502 Solothurn, Schweiz

Tel. +41 32 625 65 20

info@glutz.com, www.glutz.com

## **Dokumentnummer / Version / Ausgabedatum**

MA-10238

V0001

06.05.2024

## **Copyright**

© 2024, Glutz AG

## Inhaltsverzeichnis

<b>1.</b>	<b>Hinweise</b> .....	<b>4</b>
1.1	Zielgruppe .....	4
1.2	Bestimmungsgemäße Verwendung .....	4
1.3	Montageanleitung .....	4
1.4	Bedeutung der Symbole .....	5
<b>2.</b>	<b>Produktinformationen</b> .....	<b>6</b>
2.1	Glutz eAccess .....	6
2.2	Anwendungen .....	7
2.3	SIM-Erweiterungsset.....	7
2.4	Voraussetzungen .....	8
2.5	Schrittweise Erklärung .....	8
2.6	SIM-Erweiterungsset in der Anwendung mit Kunden-Server (ohne Glutz Cloud) .....	8
<b>3.</b>	<b>Detaillierte Erklärung</b> .....	<b>9</b>
3.1	SIM-Karte vorbereiten .....	9
3.2	Einrichten in der eAccess Software .....	15
<b>4.</b>	<b>Signalisation</b> .....	<b>16</b>
4.1	Geräte-Reset .....	17
<b>5.</b>	<b>Gewährleistung</b> .....	<b>18</b>
<b>6.</b>	<b>Wartung/Entsorgung</b> .....	<b>18</b>
6.1	Reinigung.....	18
6.2	Entsorgung.....	18
<b>7.</b>	<b>Fehlerbehebung</b> .....	<b>18</b>
7.1	Fehlerbehebung nach Symptomen.....	18
<b>8.</b>	<b>Notizen</b> .....	<b>19</b>

## 1. Hinweise

### 1.1 Zielgruppe

Diese Montage- und Wartungsanleitung richtet sich an Personen, die:

- das System installieren und in Betrieb nehmen (Installateure, Fachpersonal usw.),
- das System unterhalten und verwalten (Eigentümer, Verwaltung, Haustechniker usw.).

Diese Bedienungsanleitung beschreibt nur die Inbetriebnahme der Mobilfunk-Erweiterung des NET-Gateways und dient als Ergänzung zur Bedienungsanleitung Softwareprogrammierung NET-Gateway.

Für Informationen zur Bedienung der Geräte und/oder der eAccess Software konsultieren Sie bitte die entsprechenden Anleitungen.

### 1.2 Bestimmungsgemässe Verwendung

Ihr Glutz eAccess System ist ein Schliesssystem und darf nur für den vom Hersteller vorgesehenen Verwendungszweck, das Entriegeln und Verriegeln von Türen/Toren, verwendet werden. Ein anderer oder darüber hinaus gehender Gebrauch gilt als nicht bestimmungsgemäss.

Das Glutz eAccess System ist für definierte Anwendungsbereiche konzipiert (zulässige Umgebungsbedingungen sind im Kapitel Technische Daten beschrieben).

### 1.3 Montageanleitung

---

#### Montage der Geräte

Die Montage der Geräte ist durch eine Fachperson zu bewerkstelligen.

Die Montageanleitung ist Teil des Lieferumfangs.

---



## 1.4 Bedeutung der Symbole

Bitte beachten Sie die Symbole, die in dieser Montage- und Wartungsanleitung verwendet werden.

### WARNUNGEN

#### Gefahr

Gefährdung mit einem hohen Risikograd, die – wenn sie nicht vermieden wird – den Tod oder eine schwere Verletzung zur Folge hat.



#### Warnung

Gefährdung mit einem mittleren Risikograd, die – wenn sie nicht vermieden wird – den Tod oder eine schwere Verletzung zur Folge haben kann.

#### Vorsicht

Gefährdung mit einem niedrigen Risikograd, die – wenn sie nicht vermieden wird – eine geringfügige oder mäßige Verletzung zur Folge haben kann.

---

### HINWEISE



#### Gebotshinweise

Bezeichnen Hinweise zur sicheren Anwendung des Produkts, die einzuhalten sind.



#### Verbotshinweise

Bezeichnen Hinweise zur sicheren Anwendung des Produkts, die zu unterlassen sind.

---

### LABELS / SICHERHEITSKENNZEICHEN



#### Produktsicherheitslabel

Bezeichnen Konformitätslabels mit nationalen und internationalen Normen wie z. B. die CE-Konformität



#### Sicherheitskennzeichen

Bezeichnen Sicherheitskennzeichen, die durch ein akkreditiertes Prüfinstitut wie z. B. ift erteilt wurden.

---

## 2. Produktinformationen

### 2.1 Glutz eAccess

Das NET-Gateway ermöglicht den Zugriff auf das «Glutz Wireless Access»-System eAccess über ein LAN/WLAN oder über das Internet.

Für den Betrieb ist zwingend die eAccess Desktop-Software zu verwenden. Details zur Installation, Inbetriebnahme und zum Betrieb der Software sind dem entsprechenden Handbuch zu entnehmen.



Abbildung 1 eAccess: Systemübersicht mit NET-Gateway SIM-Erweiterungsset (82801)

## 2.2 Anwendungen

Mit der SIM-Erweiterung kann das NET-Gateway auch in den folgenden Situationen die Schnittstelle zwischen der eAccess Software und den Endgeräten gewährleisten:

- Vernetzung, wenn kein Netzwerkanschluss mit Verbindung zum Internet vorhanden ist,
- Vernetzung, wenn Einbindung ins Kundennetzwerk nicht gewünscht ist,
- Vernetzung von beweglichen Objekten, z. B. Baucontainern,
- Vernetzung von Objekten, die abgelegen und via Mobilfunk erreichbar sind, z. B. Trafostationen.

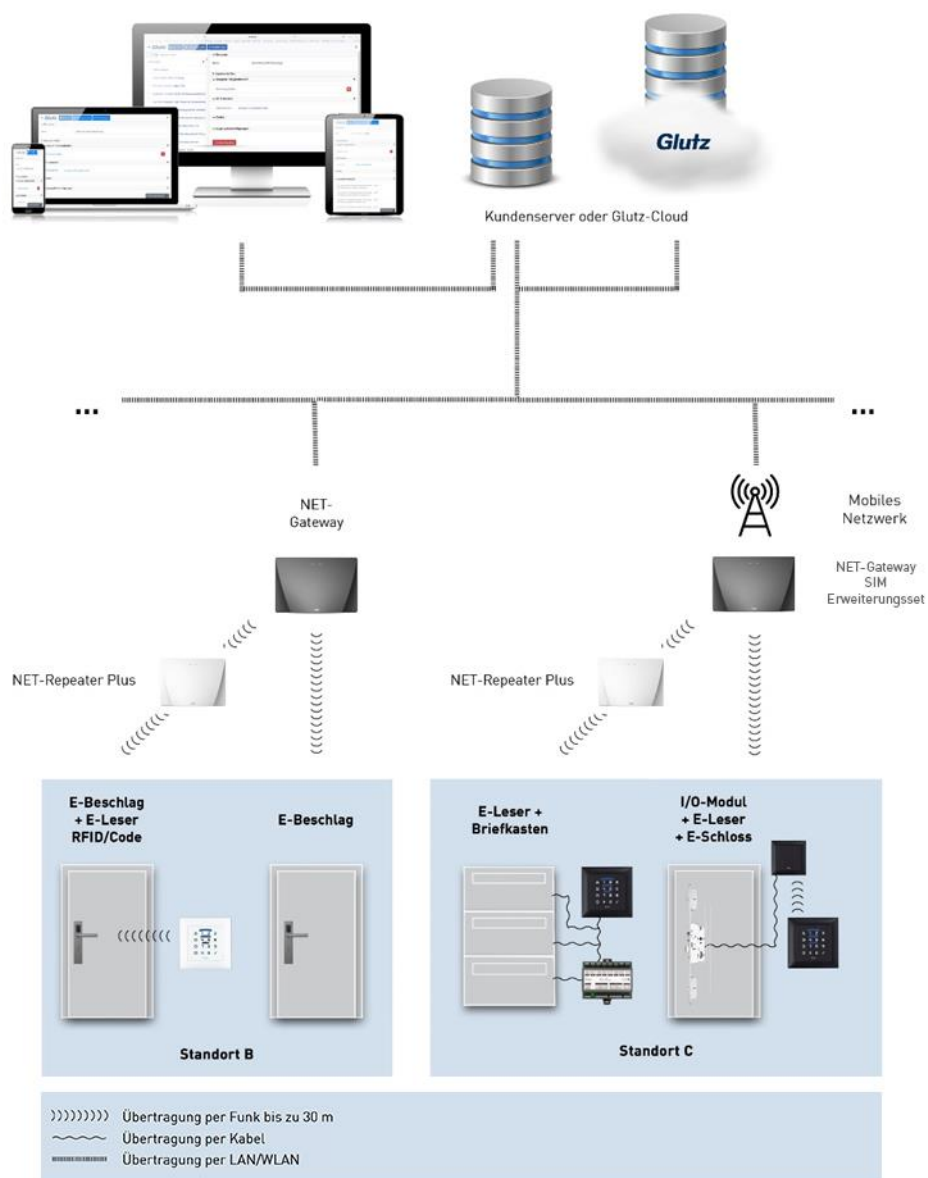
## 2.3 SIM-Erweiterungsset

Das SIM-Erweiterungsset erweitert das Anwendungsfeld des NET-Gateways (82800) durch die Anbindung an das mobile Funknetz (4G).

Das Erweiterungsset besteht aus:

- 1x 4G USB Dongle,
- 2x USB 2.0 Winkeladapter links.

Dazu braucht es noch eine SIM-Karte, die nicht im Set enthalten ist.

Die USB-Winkeladapter und der 4G USB Dongle werden auf die Kompatibilität und Funktionalität von Glutz geprüft und ausgeliefert. Ein selbst beschaffener USB Dongle darf nicht eingesetzt werden, weil die Kompatibilität nicht garantiert wird und somit von Glutz jegliche Garantiefälle abgelehnt werden.

Die SIM-Karte besorgt der Kunde selbst und setzt sie in den 4G USB Dongle ein. Die Mindestanforderungen sind:

- 4G-Fähigkeit
- PIN deaktiviert
- Down- bzw. Upload-Geschwindigkeiten:
  - Mindestens: 0,4 bzw. 0,2 Mbit/s
  - Optimal: 1,0 bzw. 0,5 Mbit/s

Der Dongle wird mit einer Seriennummer versehen, damit die Verfolgbarkeit und der Support erleichtert sind. Mithilfe der zwei ineinander gesteckten USB-Winkeladapter wird der betriebsbereite USB Dongle in die USB-Schnittstelle des NET-Gateways eingesteckt.



## 2.4 Voraussetzungen

- Das NET-Gateway ist im System (eAccess) angemeldet/initialisiert (Gerätepass).
- Das eAccess System hat Zugang zum Internet.
- Mobilfunksignal bzw. -abdeckung ist vorhanden.
- Die FW- und SW-Version sind aktuell (v2.6.9 respektive v1.4.5 oder neuer – falls nicht, das FW-/SW-Update über die Kabelverbindung installieren).
- SIM-Karte ist vorhanden, richtig eingesteckt und der PIN-Code ist deaktiviert worden.
  - Falls nicht, SIM-Karte in den 4G Dongle einstecken, an PC anschliessen, im USB Dongle Wizard den PIN-Code freischalten/deaktivieren.
- Stromversorgung ist gewährleistet.

## 2.5 Schrittweise Erklärung

1. SIM-Karte vorbereiten (detailliert erklärt in 3.1 SIM-Karte vorbereiten)
  - a. Auf die richtige SIM-Grösse (Mini) abtrennen.
  - b. In den 4G USB Dongle einstecken und
  - c. am PC den PIN-Code deaktivieren.
2. 4G USB Dongle in den USB-Winkeladapter einstecken.
3. Die zwei USB-Winkeladapter zusammenstecken.
4. Das NET-Gateway öffnen.
5. Die Kombination aus USB-Winkeladapter und 4G USB Dongle in die USB-Schnittstelle des NET-Gateways einstecken.
6. Das NET-Gateway mit dem Deckel zusammenschrauben.
7. Das NET-Gateway mit der Mobilfunckerweiterung braucht kein Netzkabel, jedoch eine Stromspeisung; Stromspeisung anschliessen.
8. Abwarten, bis die NET-Gateway LED grün leuchtet.
9. eAccess Software bedienen und das Gateway aufnehmen.

## 2.6 SIM-Erweiterungsset in der Anwendung mit Kunden-Server (ohne Glutz Cloud)

Läuft die eAccess Software auf einem Kunden-Server (und nicht in der Glutz Cloud), braucht es eine Portweiterleitung (*Port-Forwarding*) damit das NET-Gateway mit dem SIM-Erweiterungsset aus dem Internet gezielt erreichbar ist.



## 3. Detaillierte Erklärung

### 3.1 SIM-Karte vorbereiten

SIM-Karte in der Mini-SIM-Grösse von der grossen Karte abtrennen.



SIM-Karte in das entsprechende Fach richtig einstecken. Durch Schieben den Deckel öffnen.



Die Richtung der SIM-Karte gegenüber dem SIM-Fach prüfen, bevor die SIM-Karte eingesteckt wird.



Den Deckel zumachen: ein wenig verschoben aufsetzen, schieben und zumachen.



#### 3.1.1 PIN-Code der SIM-Karte deaktivieren

Falls die SIM-Karte durch den PIN-Code geschützt ist, soll der Code deaktiviert werden.

4G USB Dongle an den PC anschliessen!

Die Oberfläche des 4G USB Dongle wird in einem Browser-Tab angezeigt.

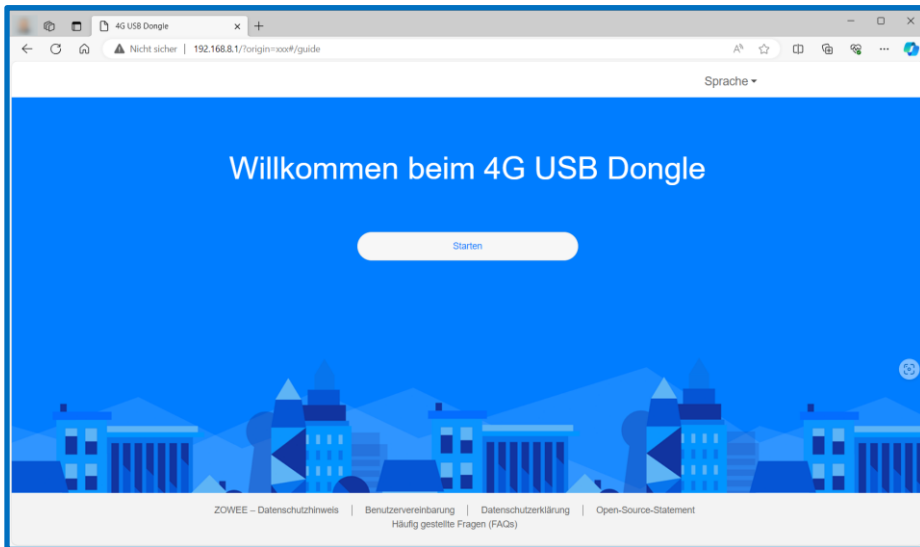

Sprache bei Bedarf anpassen.



Datenschutzerklärung lesen und bestätigen.

### Datenschutzhinweis zu mobilen Breitbandgeräten

Willkommen bei diesem Produkt.  
Im Zuge von Aktualisierungen erfasst ZOWEE TECHNOLOGY die Seriennummer, das Modell, den Namen und die Version Ihres Geräts sowie die Anbieter-ID (PLMN), Software-Versionsnummer und IP-Adresse, um nach Aktualisierungen zu suchen.

Um mehr über den Datenschutz und Ihre Rechte zu erfahren, klicken Sie bitte auf [Datenschutzerklärung für mobile Breitbandgeräte](#).

### Benutzervereinbarung

Wenn Sie minderjährig sind, muss ein Elternteil oder Erziehungsberechtigter Ihrer Verwendung dieses Produkts zustimmen.

Durch Klicken auf Stimme zu geben Sie an, dass Sie die [Benutzervereinbarung für mobile Breitbandgeräte](#) gelesen und ihnen zugestimmt haben.

Aktualisierung festlegen: Glutz empfiehlt, auf manuelle Aktualisierung zu setzen.

### Aktualisierungen über Nacht

Wenn Aktualisierungen über Nacht aktiviert ist, wird das Gerät automatisch zwischen 3:00 und 5:00 Uhr morgens aktualisiert (wenn es nicht verwendet wird). Diese Aktualisierungen stellen sicher, dass Sie die neuesten Funktionen, Sicherheitsaktualisierungen und Verbesserungen für ein besseres Online-Erlebnis erhalten. Bei Aktualisierungen können mobile Daten verwendet werden. Sie können auch Aktualisierungen über Nacht unter Erweitert > Aktualisierungen oder [Manuell aktualisieren](#) deaktivieren.

PIN-Code deaktivieren.

### PIN-Code notwendig

Wählen Sie der Einfachheit halber Meine PIN merken aus. Andernfalls müssen Sie Ihre PIN bei jedem Einschalten des Routers eingeben.

#### PIN-Code notwendig

PIN

Verbleibende Versuche:5

Bitte nicht mehr fragen

[Speichern](#)

[Zur Startseite](#)

Wählen Sie der Einfachheit halber Meine PIN merken aus. Andernfalls müssen Sie Ihre PIN bei jedem Einschalten des Routers eingeben.

#### PIN-Code notwendig

PIN

Verbleibende Versuche:5

Bitte nicht mehr fragen

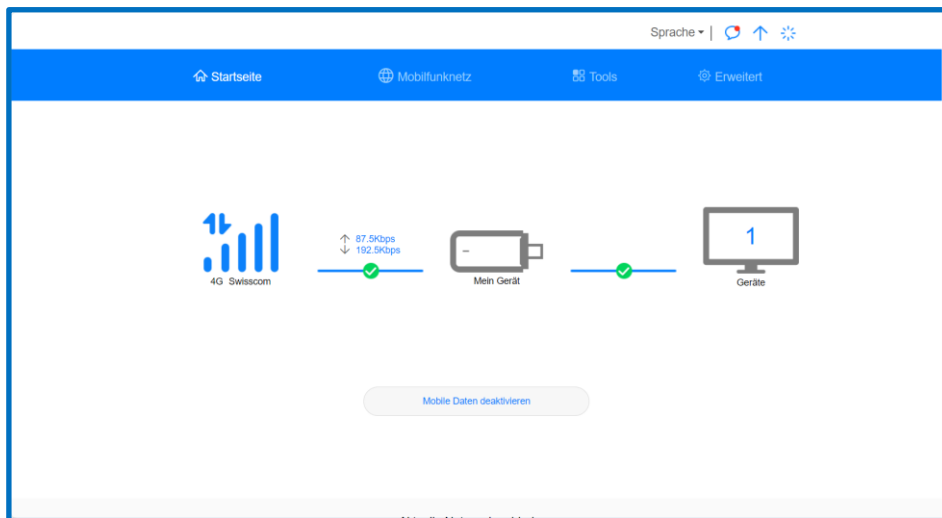

Den 4G USB Dongle mit den Winkeladaptern zusammenführen,



und sie anschliessend in das NET-Gateway – in die obere USB-Schnittstelle – einstecken.

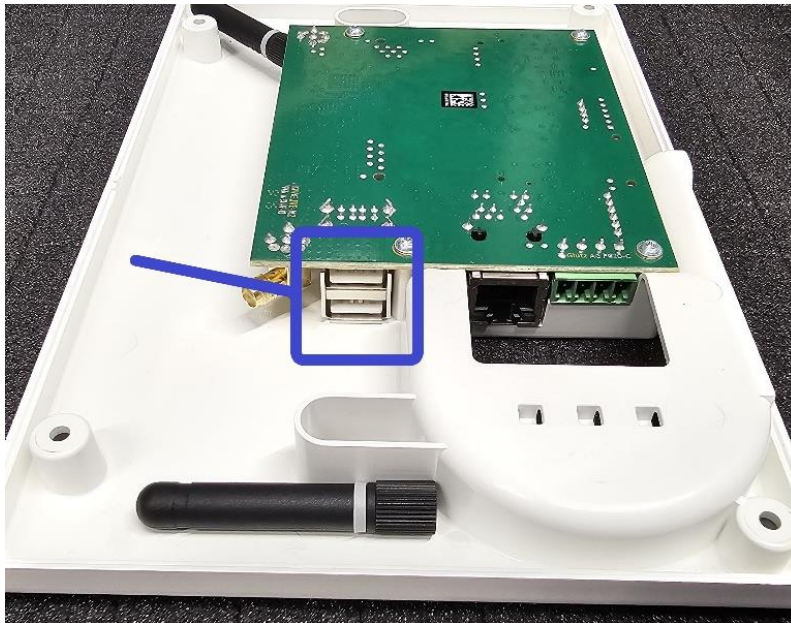

Falls es eine zweite Funkantenne gibt, soll sie vorher entfernt werden. Das NET-Gateway wird auch ohne sie funktionieren und funken, ohne Reduktion der Funkqualität.

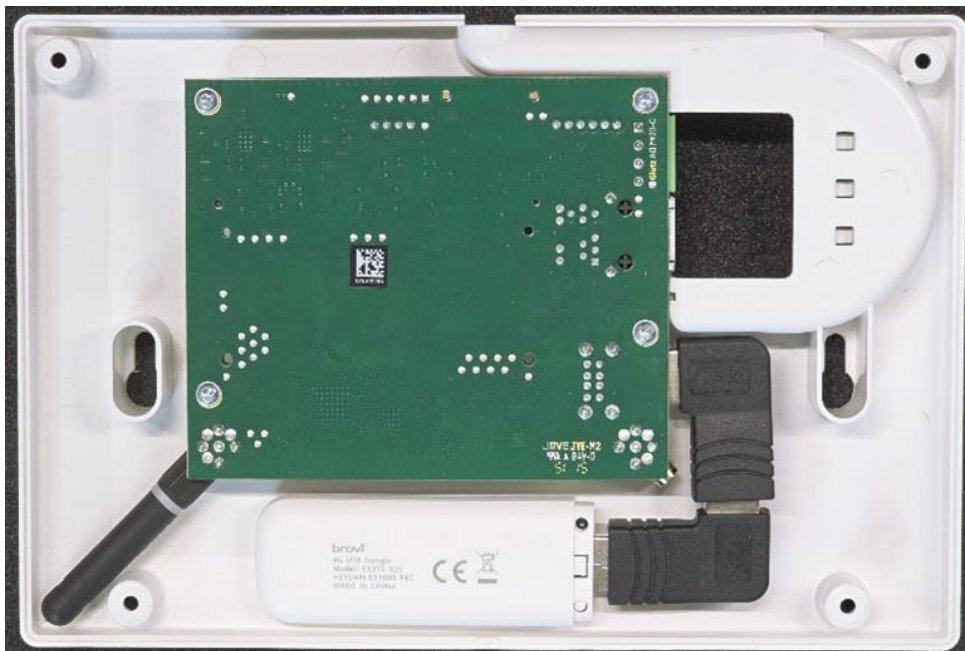

Den Deckel zuschrauben.

## **3.2 Einrichten in der eAccess Software**

### **3.2.1 Stromanschluss**

Die Stromversorgung wird mithilfe eines externen Netzteils gewährleistet – über den entsprechenden Klemmenblock (siehe Anschlüsse der Bedienungsanleitung NET-Gateway).

### **3.2.2 eAccess Software**

Die Aufnahme in dasselbe System wie vor der Installation der Mobilfunk-Erweiterung erfolgt wie üblich und wie in der «Bedienungsanleitung Softwareprogrammierung NET-Gateway» beschrieben.





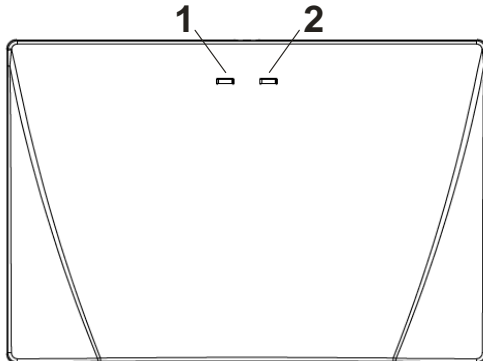

Bitte falls nötig der Beschreibung im besagten Dokument folgen.

## 4. Signalisation





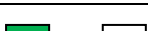





1. Linke LED: rot / grün / orange      2. Rechte LED: blau

### Typische Verwendung der Farben der LEDs

LED-Farbe	Verwendung/Funktion
 Linke LED: aus Rechte LED: aus	NET-Gateway nicht in Betrieb / keine Stromversorgung
 Linke LED: rot Rechte LED: aus	NET-Gateway startet auf
 Linke LED: orange Rechte LED: aus	NET-Gateway Betriebssystem aufgestartet
 Linke LED: orange blinkend Rechte LED: aus	NET-Gateway Betriebssystem betriebsbereit
 Linke LED: grün blinkend Rechte LED: aus	NET-Gateway wartet auf IP-Adresse
 Linke LED: grün Rechte LED: aus	NET-Gateway betriebsbereit IP-Adresse zugewiesen



  Linke LED: grün Rechte LED: blau blinkend	NET-Gateway betriebsbereit Funk-Kommunikation läuft
      Linke LED: rot, orange, grün blinkend Rechte LED: aus	NET-Gateway im Signalmodus (Notenschlüssel in der Software)

## 4.1 Geräte-Reset

Das NET-Gateway verfügt über einen Reset-Knopf auf der Geräterückseite. Mit einem Reset können die Einstellungen und Systemdaten zurückgesetzt werden.

Der Reset-Knopf kann mit einer Büroklammer oder einem Stift gedrückt werden, je nach Länge des Drückens werden verschiedene Reset-Funktionen ausgelöst.

Das Erreichen eines bestimmten Zeitabschnittes wird durch die linke LED signalisiert.

Dauer	Anzeige (LED)	Funktion
Nach 1 Sek.	1x blau 	Keine Funktion (Reserve)
Nach 4 Sek.	2x orange 	Werkseinstellung / Factory-Reset Systemkennung wird gelöscht
Nach 9 Sek.	3x rot 	Einstellungen und System zurücksetzen, Reboot durchführen

### HINWEIS



#### Stromversorgung

Das NET-Gateway muss während des Geräte-Resets betriebsbereit sein.

## 5. Gewährleistung

Es gelten grundsätzlich die gesetzlichen Gewährleistungsfristen von 12 Monaten ab Auslieferung Werk. Details entnehmen Sie den AGB, die auf unserer Website abrufbar sind.

## 6. Wartung/Entsorgung

### 6.1 Reinigung

Das NET-Gateway besteht aus Kunststoff. Gehäuse mit einem milden, handelsüblichen Reinigungsmittel und weichem Lappen reinigen. Keine Lösungsmittel verwenden.

### 6.2 Entsorgung

Batterien und Elektronik gehören nicht in den Hausmüll und sind deshalb mit diesem Symbol gekennzeichnet:



Verbraucher sind gesetzlich verpflichtet, gebrauchte Batterien zurückzugeben. Sie können Ihre alten Batterien bei den öffentlichen Sammelstellen oder überall dort abgeben, wo Batterien verkauft werden. Natürlich können Sie die bei uns erhältlichen Batterien und Elektronikgegenstände nach dem Gebrauch auch an uns zurücksenden:

Glutz AG  
Segetzstrasse 13  
CH-4500 Solothurn  
Switzerland

## 7. Fehlerbehebung

### 7.1 Fehlerbehebung nach Symptomen

Symptom	Mögliche Ursachen
<b>Keine LED am NET-Gateway leuchtet</b>	<ul style="list-style-type: none"><li>• Probleme mit der Stromversorgung</li><li>• Gerät defekt</li></ul>
<b>NET-Gateway wird in eAccess Desktop nicht angezeigt</b>	<ul style="list-style-type: none"><li>• Keine Netzwerkverbindung, Kabelprobleme</li><li>• NET-Gateway auf anderem System angelernet</li><li>• Firewall verhindert den Zugriff</li></ul>



**Glutz – Schweiz / Deutschland / Österreich / UK**

**Glutz AG**

Segetzstrasse 13 / 4502 Solothurn / Schweiz

Tel. +41 32 625 65 20 / Fax +41 32 625 65 35

info@glutz.com / www.glutz.com

**Glutz**

Access Since 1863