

## GEZE TS 5000 E

### Ferme-porte à crémaillère elliptique pour portes à un vantail à arrêt électromécanique

#### Caractéristiques du produit

- ▶ Ferme-porte EN 1155 à bras à coulisse moins encombrant de hauteur totale 30 mm
- ▶ Force de fermeture réglable 2-6
- ▶ Arrêt électromécanique dans le bras à coulisse, angle d'arrêt de 80° à 130° à réglage progressif ; position d'arrêt déplaçable
- ▶ Affichage optique de la force
- ▶ Limiteur d'ouverture, à-coup final hydraulique et vitesse de fermeture thermoconstante réglable
- ▶ Toutes les fonctions se règlent de l'avant.

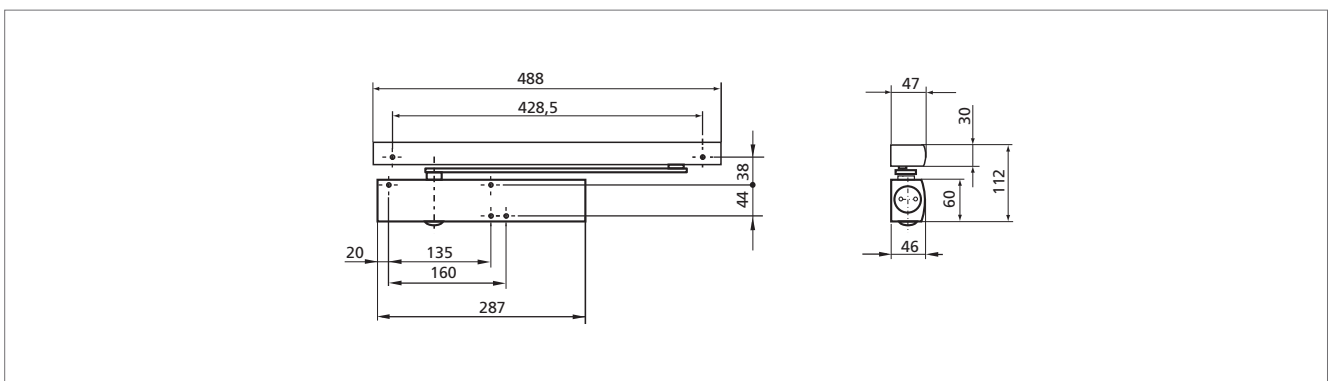
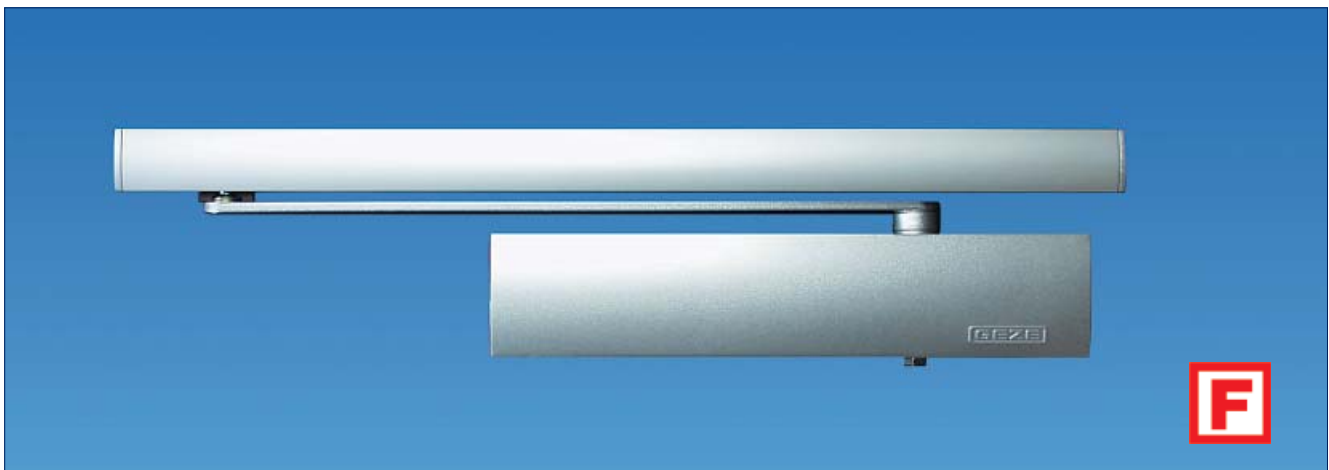

Fig. 28-1

#### Domaines d'application

- ▶ Pour les portes battantes d'une largeur de vantail de 1 400 mm max.
- ▶ S'emploie sans modification sur les portes ouvrant à droite et à gauche.
- ▶ Pour portes coupe-feu et pare-fumée (Une plaque de montage est nécessaire dans le cas d'un montage sur le vantail)

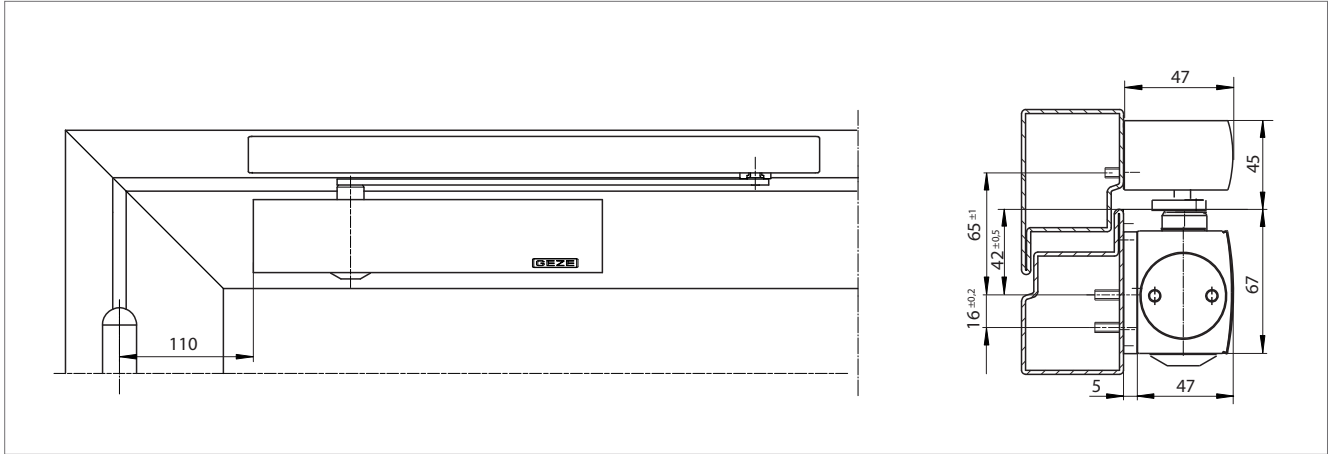

Fig. 30-1

**Montage sur vantail/Côté paumelles**

Exemple pour le montage du système GEZE TS 5000 E avec plaque de montage sur une porte coupe-feu, voir Fig. 30-1

Plaque de montage, 5 mm d'épaisseur, gabarit de perçage selon l'annexe 1 de la norme DIN EN 1154, pour les portes ne permettant pas une fixation directe du ferme-porte, voir Fig. 30-2

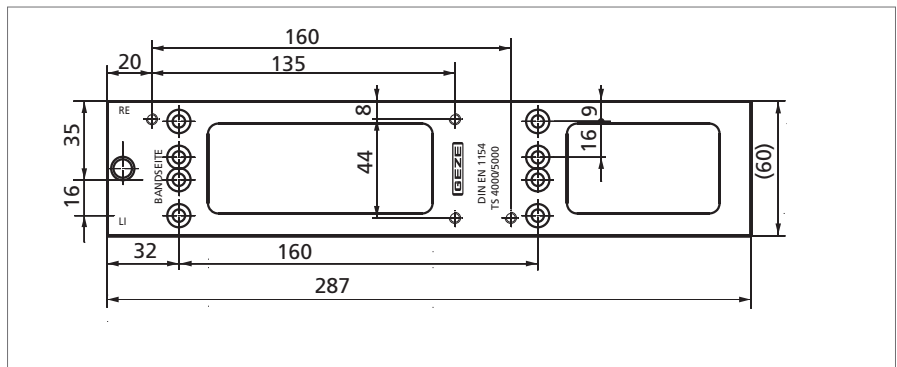

Fig. 30-2

**Montage avec plaque de montage**

Cotes de montage  
Ouverture à gauche, voir Fig. 30-3  
Ouverture à droite, voir Fig. 30-4

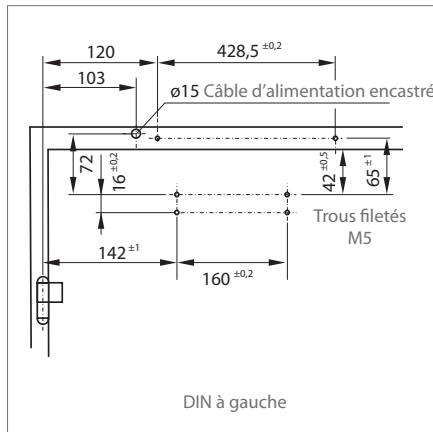

Fig. 30-3

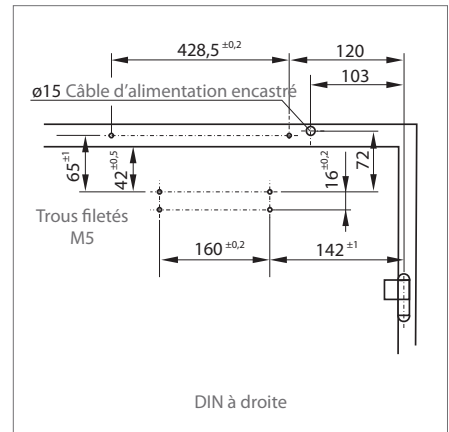

Fig. 30-4